

MANUAL INSTALAÇÃO

ABRIGO BARBEQUE

DUAS ÁGUAS



Conserve cuidadosamente este manual, ser-lhe-á útil para a montagem do seu produto.

MONTAGEM
2 PESSOAS

Ferramentas necessárias (não incluídas)



Chave de boca nº15 e nº18
Fita métrica
Nível
Lápis
Perfurador e brocas
de 4 mm
Silicone

ATENÇÃO: Ler todas as indicações antes de montar o abrigo. A sua segurança antes de tudo.

ANTES DE COMEÇAR A POUSAR: verificar o conteúdo da embalagem recebida, se um dos elementos o interpelar ou estiver em falta, contactar o nosso serviço técnico com urgência (Não montar a estrutura se algum dos elementos estiver defeituoso)

Na falta de uma base de placa de betão no chão, realizar uma base de betão para cada pé, para poder fixar os suportes.

DESCRIPTIVO:

O Conjunto é constituído por:

- Caleiras
- Pilares
- Travessa reforçada (40x40mm)
- Travessa central
- Vigas de extremidade (■) e intermediária (■)
- Placas de Policarbonato
- Sapatas
- A ferragem completa para a colocação do abrigo

Ferragem:



IMPORTANTE: A ferragem incluída esta adaptada para grande parte dos suportes tradicionais, Porém tem de se assegurar da boa escolha das fixações adequadas. Pode pedir conelho a agência da loja para obter a fixação correta para o seu suporte.

1.1. Retirar os pequenos bites e os bites que se encontram do lado do reforço dos pilares.

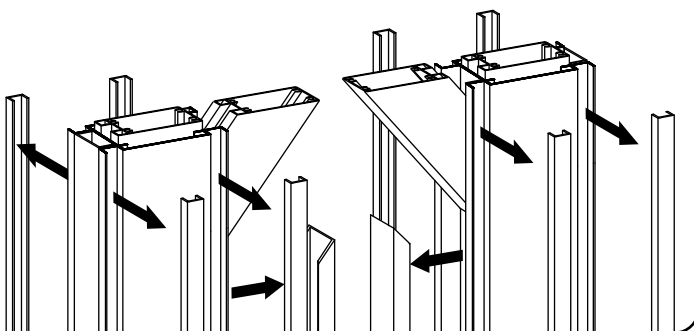

1.2. Retirar os bites e as tampas das caleiras.

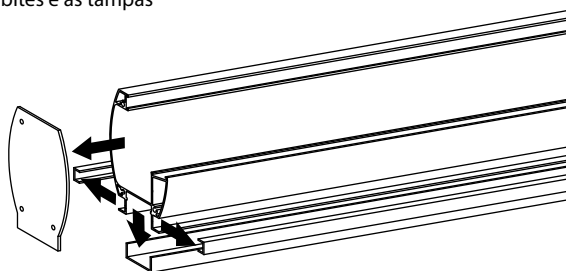

2. Colocar a travessa reforçada entre os dois pilares e aparafusar lateralmente. (parafuso 4,8x13)

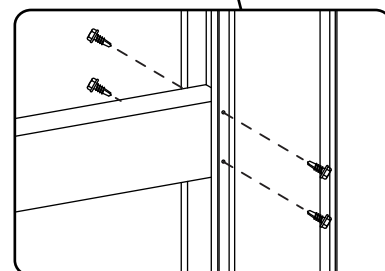
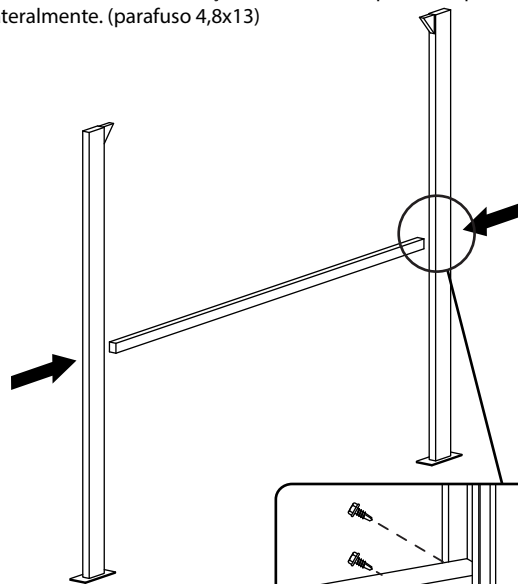

3. Aparafusar as caleiras aos pilares e colocar silicone para vedar (parafuso 4,8x13)

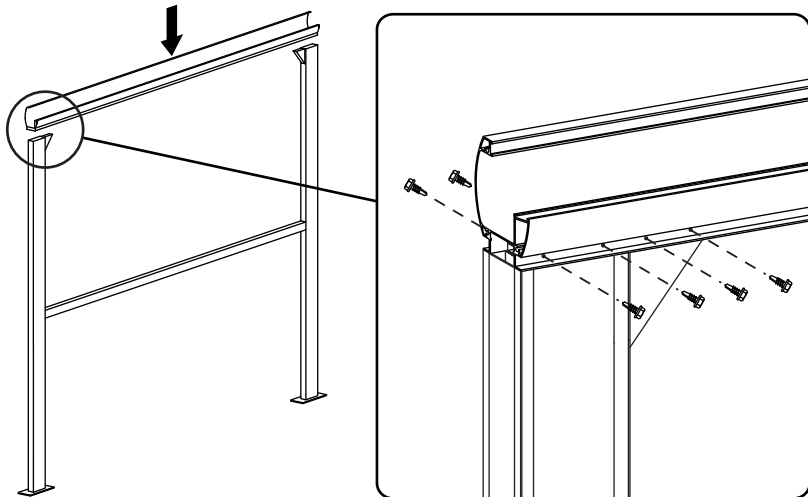

4. Repetir os pontos 1, 2 e 3 para os outros pilares

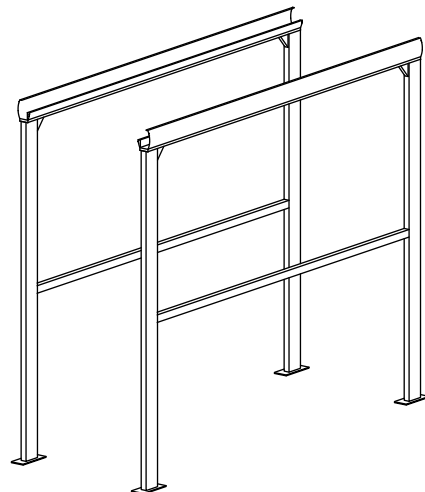

5. Apertar as duas primeiras vigas de extremidade (porca) às caleiras.

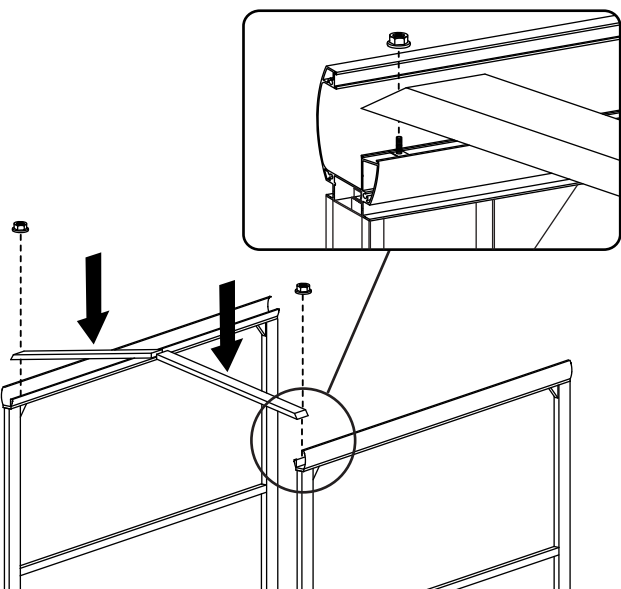

6. Aparafusar a travessa central às vigas. (Parafuso 4,8x19, Tampa 1).

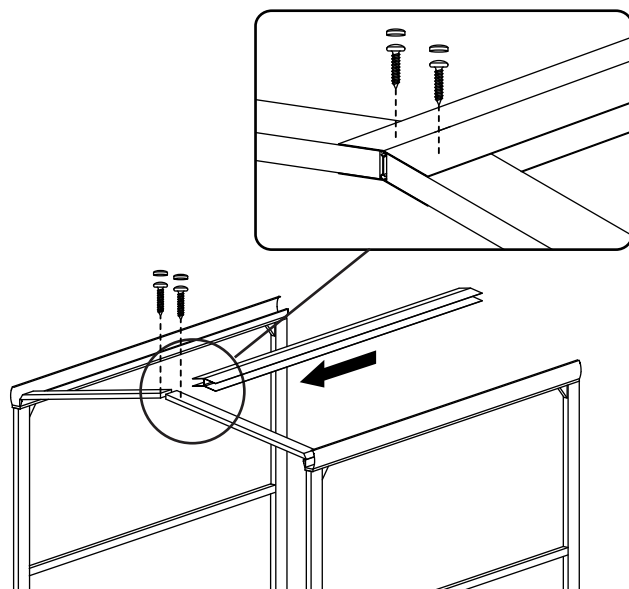

7. Repita os pontos 5. e 6. com duas placas de policarbonato entre as vigas (Porca, Parafuso 4,8x19, Tampa 1).

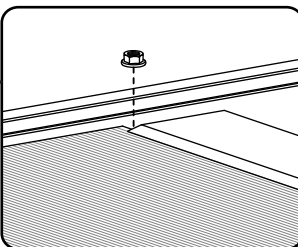
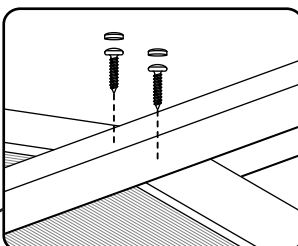
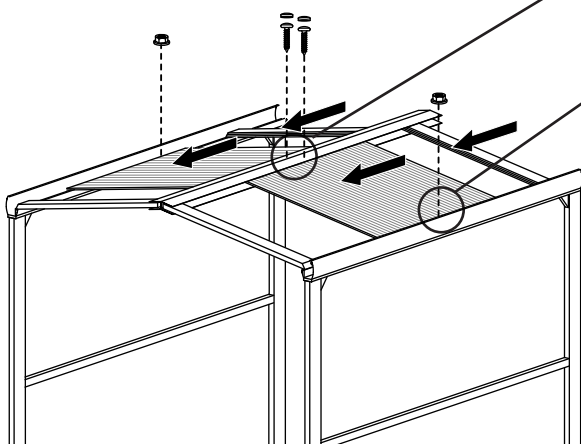
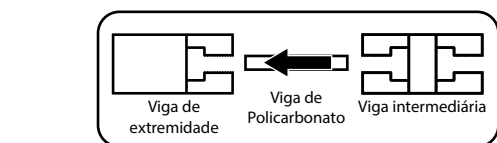

Pingadeira da placa a colocar do lado da caleira

8. Aparafusar os policarbonatos à travessa central.
Aparafusar as juntas entre a travessa central e o policarbonato (Parafuso 3,5x13).

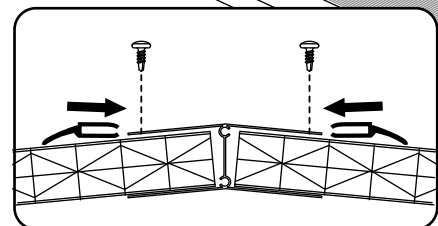
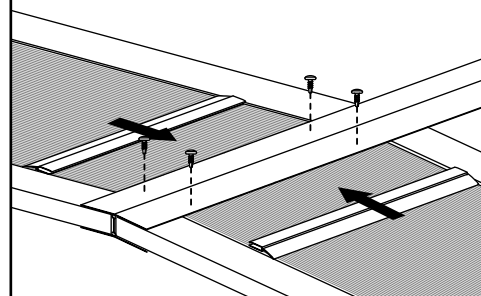

9. Repita os pontos 7. e 8. para as últimas vigas. (Porca, Parafuso 4,8x19, Tampa 1, Parafuso 3,5x13).

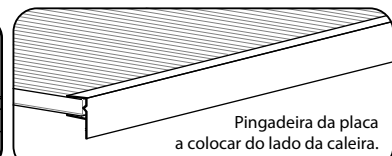
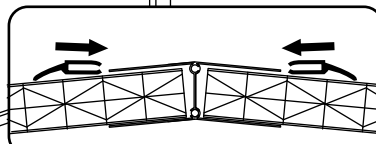
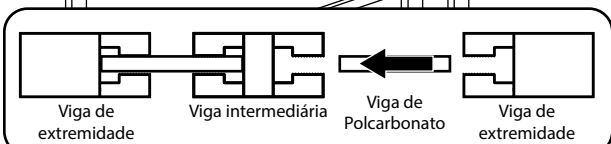
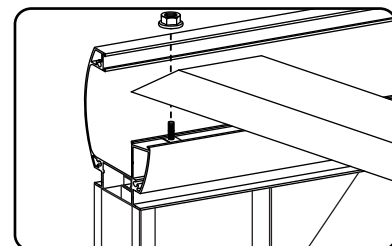
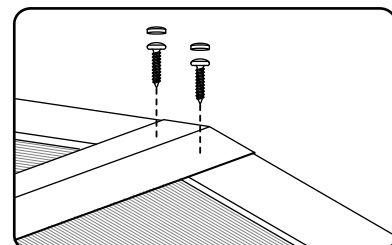
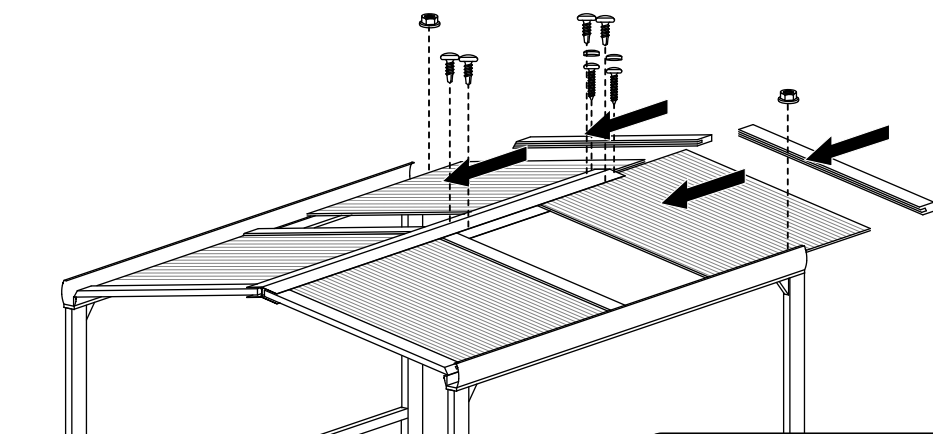

10. Reponha todos os bites e tampas no seu lugar.

11. Coloque os reforços nos 4 pilares.
(Parafuso 4,8x32, Tampa 1).

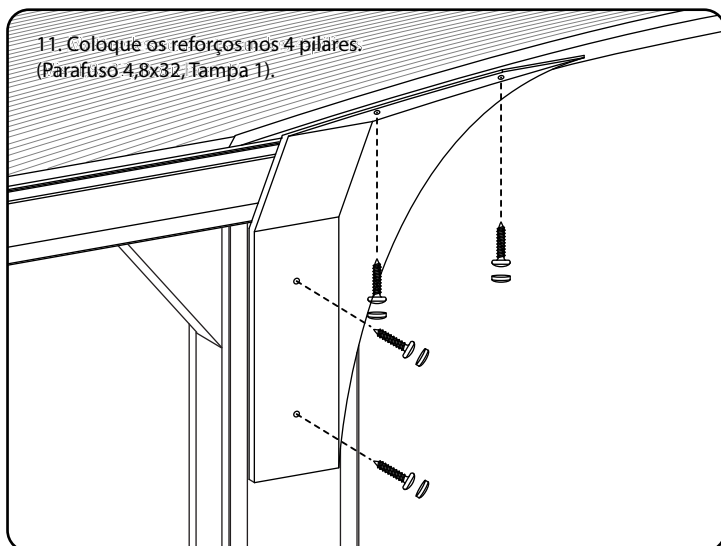

12. Verifique se os pilares estão verticais e fixe a platina ao solo
(Parafuso 6,3x75, Bucha 9x50, Anilha e Tampa 3)(- 10mm).

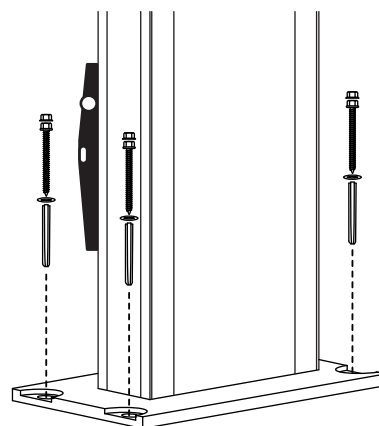

13. Aparafusar as tampas da barra transversal central (Parafuso 4,8x19, Tampa 1)

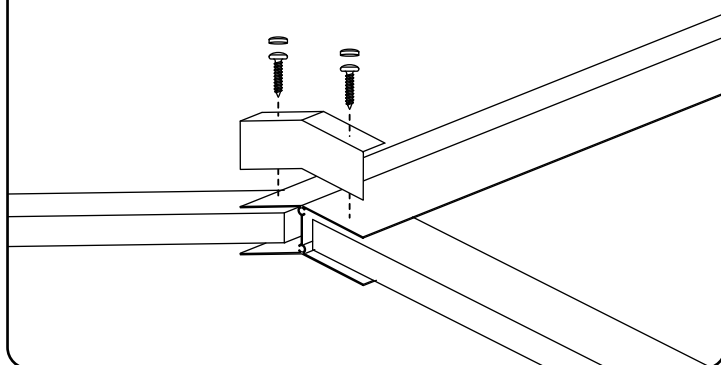

Armazenamento antes da colocação: Armazenar o produto na posição vertical protegido das intempéries, num local arejado e seco. Para beneficiar da garantia, o produto deve ser colocado de acordo com as normas de instalação (DTU). Não aplicar produtos abrasivos sobre a Termo lacagem, limpar somente com água e sabão.

