

EN Assembly instructions
PT Instruções de montagem
ES Instrucciones de montaje
FR Notice de montage
DE Montageanleitung
IT Istruzioni di montaggio

RIGID MESH WELDED PANEL

REDE RÍGIDA PAINEL SOLDADO

MALLA RÍGIDA PANEL SOLDADO

GRILLAGE RIGIDE PANNEAU SOUDÉ

STARRES GITTER GESCHWEIBTES PANEL

RETE RIGIDA PANNELLO SALDATO

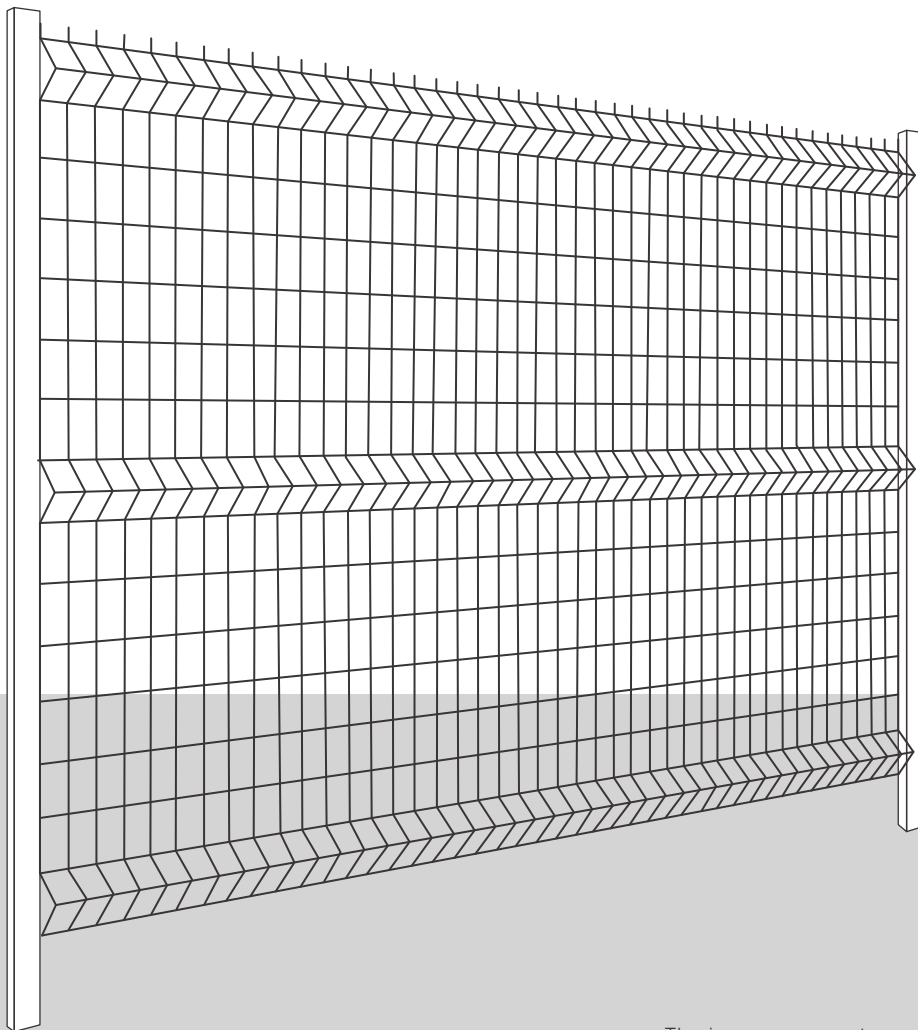

v3
30102025

The images may not correspond to reality.
As imagens podem não corresponder à realidade.
Las imágenes pueden no corresponder a la realidad.
Les images peuvent ne pas correspondre à la réalité.
Die Bilder können von der Realität abweichen.
Le immagini potrebbero non corrispondere alla realtà.

EN



General information

If you have any questions about the installation or use of your product, please contact us.

Replacement parts - Available from your specialized dealer

Liability - The manufacturer assumes no liability for damage to the product if the instructions and information contained in this manual are not followed, if the product is not used as intended, or if it is used for purposes other than those for which it is designed. Liability for consequential damages to any elements or persons is excluded.

Legal information - The images and texts in this manual have been carefully prepared. We assume no liability for any errors and their consequences! We reserve the right to make technical changes to the product and these instructions!

Foundation and other notices

Safe foundation proposals: When preparing the foundation, take the necessary precautions to ensure that water cannot seep under the floor profiles. Rising ground moisture and condensation can be avoided by using a strong plastic sheet under the paving slabs or under the concrete foundation.

These are non-binding foundation suggestions. The customer is responsible for a suitable foundation design at the installation site. We cannot accept any liability for damage caused by improperly secured products or other foundation errors.

Make sure the product is securely fastened to be weatherproof! Do not install in windy conditions!

Keep all small parts or materials supplied in the packaging out of the reach of children and animals during assembly. Components have sharp edges or protrusions; pay attention to them during assembly and daily use.

Recycling

Packaging - The product's packaging is made from recyclable materials. Separate paper, plastic, and metal and dispose of them in appropriate recycling containers.

Remove all labels and adhesive tapes before recycling the cardboard boxes.

Plastics - Plastics used in the packaging or the product should be recycled according to local regulations. Check the recycling symbols on the plastics to determine the correct recycling category.

Metal - Metal components of the product, such as screws and brackets, can be recycled. Check if there is a metal collection point in your area.

Electronics - If the product contains electronic components, these should be disposed of at specific collection points for electronic waste (WEEE).

Batteries used in the product should be removed and recycled separately at battery collection points.

Glass - If the product contains glass parts, dispose of them in glass recycling containers.

Note: Environmental protection and disposal: Consumers are legally required to properly dispose of electronic devices, lamps, and batteries at the end of their life. These can be returned free of charge to public collection points or retailers. The deletion of personal data is the responsibility of the consumer. Light sources and batteries that can be safely removed and are not permanently installed must be removed in advance for separate disposal. National legislation regulates the details of legal disposal. The crossed-out wheeled bin symbol indicates that electrical devices and batteries should not be disposed of with household waste at the end of their life. The symbols beneath the bin indicate the substances contained (lead = Pb, mercury = Hg, cadmium = Cd). This separation is necessary because batteries and electrical devices are valuable resources and contain substances harmful to humans and the environment. By recycling, collecting, and reusing suitable batteries and electrical devices, you contribute to the preservation and protection of the environment and human health.

Safety measures

Keep this manual carefully, as it will be useful during the assembly of your product. The following instructions are for your safety. Please read them carefully before starting assembly.

ATTENTION! All floor or wall fixings are your sole responsibility.

Read all the instructions below before beginning to install your product. Your safety depends on it.

BEFORE STARTING THE INSTALLATION

Check the contents of the received packages. If during this check you find any defective or missing parts, do not assemble the structure and contact our customer service at +351 252 412 734 or send an email to info@fermetures.com.

Maintenance and service

If cleaning is necessary, you can use soft cloths and clean water if needed.

It must be installed on a stable and level base (preferably concrete) to ensure long-term stability and better resistance to weather conditions.



Informações gerais

Se tiver alguma dúvida sobre a instalação ou a utilização do seu produto, contacte-nos.

Peças de substituição - Disponíveis no seu parceiro especializado

Responsabilidade civil - O fabricante não assume qualquer responsabilidade por danos no produto, se as instruções e informações contidas neste manual não forem seguidas, se o produto não for utilizado como previsto ou se for utilizado para fins diferentes daqueles a que se destina. Está excluída a responsabilidade por danos consequentes em elementos de qualquer tipo ou em pessoas.

Informações legais - As imagens e os textos deste manual foram elaborados com cuidado. Não assumimos qualquer responsabilidade por eventuais erros e seus efeitos! Reservamo-nos o direito de efetuar alterações técnicas ao produto e a estas instruções!

Fundação e outros avisos

Propostas para uma fundação segura: Ao fazer os preparativos para a fundação, tome as precauções necessárias para garantir que a água não possa infiltrar-se por baixo dos perfis do chão. A humidade ascendente do solo e a condensação podem ser evitadas usando um plástico resistente por baixo das lajes de pavimentação ou por baixo da fundação de betão.

Estas são sugestões de fundação não vinculativas. O cliente é responsável por um projeto de fundação adequado no local de instalação. Não podemos aceitar qualquer responsabilidade por danos causados por produtos inadequadamente fixados ou outros erros de fundação.

Certifique-se de que o produto está devidamente fixado de modo a ficar à prova de intempéries! Não montar em condições de vento!

Mantenha todas as peças pequenas ou materiais fornecidas na embalagem fora do alcance de crianças e animais durante a montagem. Os componentes têm bordas afiadas ou saliências; preste atenção a elas durante a montagem e no uso diário.

Reciclagem

Embalagens - As embalagens do produto são feitas de materiais recicláveis. Separe papel, plástico e metal e descarte-os nos recipientes apropriados para reciclagem.

Remova todas as etiquetas e fitas adesivas antes de reciclar as caixas de papelão.

Plásticos - Plásticos usados na embalagem ou no produto devem ser reciclados conforme as normas locais.

Verifique os símbolos de reciclagem nos plásticos para determinar a categoria correta de reciclagem.

Metal - Componentes metálicos do produto, como parafusos e suportes, podem ser reciclados. Verifique se há um ponto de recolha de metais na sua área.

Eletrónicos - Se o produto contiver componentes eletrónicos, estes devem ser descartados em pontos de recolha específicos para resíduos eletrónicos (REEE).

Baterias usadas no produto devem ser removidas e recicladas separadamente em pontos de recolha para baterias.

Vidro - Se o produto contiver partes de vidro, descarte-as em recipientes de reciclagem de vidro.

Nota: Proteção ambiental e eliminação: Os consumidores são legalmente obrigados a eliminar corretamente os aparelhos eletrónicos, as lâmpadas e as pilhas no final da sua vida útil. Estes podem ser devolvidos gratuitamente nos pontos de recolha públicos ou nos retalhistas. A eliminação dos dados pessoais é da responsabilidade do consumidor. As fontes de luz e as pilhas que podem ser removidas com segurança e não estão instaladas de forma permanente devem ser removidas antecipadamente para eliminação separada. A legislação nacional regula os pormenores da eliminação legal. O símbolo do caixote do lixo riscado indica os aparelhos eléctricos e as pilhas que não devem ser eliminados juntamente com o lixo doméstico no final da sua vida útil. Os símbolos por baixo do caixote do lixo indicam as substâncias contidas (chumbo = Pb, mercúrio = Hg, cádmio = Cd). Esta separação é necessária porque as pilhas e os aparelhos eléctricos são recursos valiosos e contêm substâncias nocivas para o homem e para o ambiente. Ao reciclar, recolher e reutilizar pilhas e aparelhos eléctricos adequados, está a contribuir para a preservação e proteção do ambiente e da saúde humana.

Medidas de segurança

Guarde este manual cuidadosamente, pois será útil durante a montagem do seu produto. As instruções a seguir são para a sua segurança. Por favor, leia-as atentamente antes de iniciar a montagem.

ATENÇÃO! Todas as fixações no chão ou na parede são de sua exclusiva responsabilidade.

Leia todas as instruções abaixo antes de começar a instalar o seu produto. A sua segurança depende disso.

ANTES DE INICIAR A INSTALAÇÃO

Verifique o conteúdo dos pacotes recebidos. Se durante esta verificação encontrar alguma peça defeituosa ou em falta, não monte a estrutura e contacte o nosso serviço de apoio ao cliente pelo número +351 252 412 734 ou envie um e-mail para info@nfermetures.com.

Manutenção e serviço

Se precisar limpar, pode usar panos macios e água limpa, se necessário.

Deve ser instalado sobre uma base estável e plana (de preferência de betão), para garantir a sua estabilidade ao longo do tempo e melhor resistência às intempéries.



Información general

Si tiene alguna duda sobre la instalación o el uso de su producto, póngase en contacto con nosotros.

Piezas de repuesto - Disponibles en su distribuidor especializado

Responsabilidad civil - El fabricante no asume ninguna responsabilidad por daños en el producto si no se siguen las instrucciones e información contenidas en este manual, si el producto no se utiliza como está previsto o si se utiliza para fines distintos de aquellos para los que está destinado. Queda excluida la responsabilidad por daños consecuentes en elementos de cualquier tipo o en personas.

Información legal - Las imágenes y los textos de este manual han sido elaborados con cuidado. ¡No asumimos ninguna responsabilidad por errores y sus consecuencias! Nos reservamos el derecho de realizar cambios técnicos en el producto y en estas instrucciones.

Fundación y otros avisos

Propuestas para una base segura: Al preparar la base, tome las precauciones necesarias para evitar que el agua se infiltre por debajo de los perfiles del suelo. La humedad ascendente del terreno y la condensación pueden evitarse colocando un plástico resistente bajo las losas de pavimentación o bajo la base de hormigón.

Estas son sugerencias no vinculantes sobre la base. El cliente es responsable del diseño adecuado de la base en el lugar de instalación. No podemos aceptar responsabilidad alguna por daños causados por productos mal fijados u otros errores de instalación.

Asegúrese de que el producto esté correctamente fijado para que sea resistente a la intemperie. ¡No montar en condiciones de viento!

Mantenga todas las piezas pequeñas o materiales suministrados en el embalaje fuera del alcance de niños y animales durante el montaje. Los componentes tienen bordes afilados o salientes; tenga cuidado durante el montaje y el uso diario.

Reciclaje

Embalajes - Los embalajes del producto están hechos de materiales reciclables. Separe papel, plástico y metal y deséchelos en los contenedores apropiados para reciclaje.

Retire todas las etiquetas y cintas adhesivas antes de reciclar las cajas de cartón.

Plásticos - Los plásticos utilizados en el embalaje o en el producto deben reciclarse de acuerdo con las normativas locales. Consulte los símbolos de reciclaje en los plásticos para determinar la categoría de reciclaje correcta.

Metal - Los componentes metálicos del producto, como tornillos y soportes, se pueden reciclar. Verifique si hay un punto de recogida de metales en su área.

Electrónicos - Si el producto contiene componentes electrónicos, deben desecharse en puntos de recogida específicos para residuos electrónicos (RAEE).

Las baterías utilizadas en el producto deben retirarse y reciclarse por separado en puntos de recogida de baterías.

Vidrio - Si el producto contiene partes de vidrio, deséchelas en contenedores de reciclaje de vidrio.

Nota: Protección ambiental y eliminación: Los consumidores están legalmente obligados a desechar correctamente los dispositivos electrónicos, las lámparas y las pilas al final de su vida útil. Estos pueden devolverse gratuitamente en los puntos de recogida públicos o en los minoristas. La eliminación de los datos personales es responsabilidad del consumidor. Las fuentes de luz y las pilas que pueden retirarse de forma segura y no están instaladas de manera permanente deben retirarse por adelantado para su eliminación separada. La legislación nacional regula los detalles del desecho legal. El símbolo del contenedor tachado indica que los dispositivos eléctricos y las pilas no deben desecharse junto con los residuos domésticos al final de su vida útil. Los símbolos debajo del contenedor indican las sustancias contenidas (plomo = Pb, mercurio = Hg, cadmio = Cd). Esta separación es necesaria porque las pilas y los dispositivos eléctricos son recursos valiosos y contienen sustancias nocivas para los humanos y el medio ambiente. Al reciclar, recoger y reutilizar pilas y dispositivos eléctricos adecuados, contribuye a la preservación y protección del medio ambiente y la salud humana.

Medidas de seguridad

Guarde este manual cuidadosamente, ya que será útil durante el montaje de su producto. Las siguientes instrucciones son para su seguridad. Por favor, léalas atentamente antes de comenzar el montaje.

¡ATENCIÓN! Todas las fijaciones en el suelo o en la pared son de su exclusiva responsabilidad.

Lea todas las instrucciones a continuación antes de comenzar a instalar su producto. Su seguridad depende de ello.

ANTES DE COMENZAR LA INSTALACIÓN

Verifique el contenido de los paquetes recibidos. Si durante esta verificación encuentra alguna pieza defectuosa o faltante, no monte la estructura y comuníquese con nuestro servicio de atención al cliente al número +351 252 412 734 o envíe un correo electrónico a info@nfermetures.com.

Mantenimiento y servicio

Si necesita limpiar, puede utilizar paños suaves y agua limpia si es necesario.

Debe instalarse sobre una base estable y nivelada (preferiblemente de hormigón) para garantizar su estabilidad a largo plazo y una mejor resistencia a las inclemencias del tiempo.



Informations générales

Si vous avez des questions concernant l'installation ou l'utilisation de votre produit, veuillez nous contacter.

Pièces de rechange - Disponibles auprès de votre partenaire spécialisé

Responsabilité civile - Le fabricant décline toute responsabilité en cas de dommages au produit si les instructions et informations contenues dans ce manuel ne sont pas suivies, si le produit n'est pas utilisé conformément à sa destination ou s'il est utilisé à des fins autres que celles prévues. La responsabilité pour les dommages consécutifs à des éléments de toute nature ou à des personnes est exclue.

Informations légales - Les images et les textes de ce manuel ont été élaborés avec soin. Nous déclinons toute responsabilité en cas d'erreurs et de leurs conséquences ! Nous nous réservons le droit d'apporter des modifications techniques au produit et à ces instructions !

Fondation et autres avis

Propositions pour une fondation sécurisée : Lors de la préparation de la fondation, prenez les précautions nécessaires pour éviter que l'eau ne s'infilte sous les profils du sol. L'humidité ascendante du sol et la condensation peuvent être évitées en plaçant un plastique résistant sous les dalles de pavage ou sous la fondation en béton.

Ce sont des suggestions de fondation non contraignantes. Le client est responsable de la conception d'une fondation adaptée sur le site d'installation. Nous ne pouvons accepter aucune responsabilité pour les dommages causés par des produits mal fixés ou d'autres erreurs de fondation.

Assurez-vous que le produit est correctement fixé pour être résistant aux intempéries ! Ne pas monter en cas de vent !

Gardez toutes les petites pièces ou matériaux fournis dans l'emballage hors de portée des enfants et des animaux pendant le montage. Les composants ont des bords tranchants ou des saillies ; faites attention pendant le montage et l'utilisation quotidienne.

Recyclage

Emballages - Les emballages du produit sont fabriqués à partir de matériaux recyclables. Séparez le papier, le plastique et le métal et jetez-les dans les conteneurs de recyclage appropriés.

Retirez toutes les étiquettes et rubans adhésifs avant de recycler les cartons.

Plastiques - Les plastiques utilisés dans l'emballage ou le produit doivent être recyclés conformément aux réglementations locales. Vérifiez les symboles de recyclage sur les plastiques pour déterminer la catégorie de recyclage correcte.

Métal - Les composants métalliques du produit, tels que les vis et les supports, peuvent être recyclés. Vérifiez s'il existe un point de collecte des métaux dans votre région.

Électronique - Si le produit contient des composants électroniques, ceux-ci doivent être éliminés dans des points de collecte spécifiques pour les déchets électroniques (DEEE).

Les piles utilisées dans le produit doivent être retirées et recyclées séparément dans les points de collecte des piles.

Verre - Si le produit contient des pièces en verre, jetez-les dans les conteneurs de recyclage du verre.

Remarque : Protection de l'environnement et élimination : Les consommateurs sont légalement tenus d'éliminer correctement les appareils électroniques, les lampes et les piles en fin de vie. Ceux-ci peuvent être retournés gratuitement aux points de collecte publics ou aux détaillants. L'effacement des données personnelles relève de la responsabilité du consommateur. Les sources lumineuses et les piles qui peuvent être retirées en toute sécurité et ne sont pas installées de manière permanente doivent être retirées à l'avance pour une élimination séparée. La législation nationale régit les détails de l'élimination légale. Le symbole de la poubelle barrée indique que les appareils électriques et les piles ne doivent pas être éliminés avec les déchets ménagers à la fin de leur vie. Les symboles sous la poubelle indiquent les substances contenues (plomb = Pb, mercure = Hg, cadmium = Cd). Cette séparation est nécessaire car les piles et appareils électriques sont des ressources précieuses et contiennent des substances nocives pour l'homme et l'environnement. En recyclant, collectant et réutilisant les piles et appareils électriques adaptés, vous contribuez à la préservation et à la protection de l'environnement et de la santé humaine.

Mesures de sécurité

Gardez ce manuel soigneusement, car il sera utile lors du montage de votre produit. Les instructions suivantes sont pour votre sécurité. Veuillez les lire attentivement avant de commencer l'assemblage.

ATTENTION ! Toutes les fixations au sol ou au mur sont sous votre entière responsabilité.

Lisez toutes les instructions ci-dessous avant de commencer à installer votre produit. Votre sécurité en dépend.

AVANT DE COMMENCER L'INSTALLATION

Vérifiez le contenu des colis reçus. Si, lors de cette vérification, vous trouvez une pièce défectueuse ou manquante, n'assemblez pas la structure et contactez notre service client au numéro +351 252 412 734 ou envoyez un e-mail à info@nfermetures.com.

Maintenance et service

En cas de nettoyage, utilisez des chiffons doux et de l'eau propre si nécessaire.

Il doit être installé sur une base stable et plane (de préférence en béton) pour garantir sa stabilité dans le temps et une meilleure résistance aux intempéries.



Allgemeine Informationen

Wenn Sie Fragen zur Installation oder Verwendung Ihres Produkts haben, kontaktieren Sie uns bitte.

Ersatzteile - Erhältlich bei Ihrem Fachhändler

Haftung - Der Hersteller übernimmt keine Haftung für Schäden am Produkt, wenn die Anweisungen und Informationen in diesem Handbuch nicht befolgt werden, wenn das Produkt nicht wie vorgesehen verwendet wird oder wenn es für andere als die vorgesehenen Zwecke verwendet wird. Eine Haftung für Folgeschäden an jeglichen Elementen oder Personen ist ausgeschlossen.

Rechtliche Hinweise - Die Bilder und Texte in diesem Handbuch wurden sorgfältig erstellt. Wir übernehmen keine Haftung für etwaige Fehler und deren Folgen! Wir behalten uns das Recht vor, technische Änderungen am Produkt und an dieser Anleitung vorzunehmen!

Fundament und andere Hinweise

Vorschläge für ein sicheres Fundament: Bei der Vorbereitung des Fundaments treffen Sie bitte alle notwendigen Vorkehrungen, um zu verhindern, dass Wasser unter die Bodenprofile eindringt. Aufsteigende Feuchtigkeit aus dem Boden und Kondensation können durch eine robuste Kunststoffolie unter den Gehwegplatten oder unter dem Betonfundament verhindert werden.

Dies sind unverbindliche Vorschläge für das Fundament. Der Kunde ist für die fachgerechte Planung des Fundaments am Installationsort verantwortlich. Wir übernehmen keine Haftung für Schäden, die durch unsachgemäß befestigte Produkte oder andere Fundamentfehler verursacht werden.

Stellen Sie sicher, dass das Produkt ordnungsgemäß befestigt ist, damit es wetterfest ist! Nicht bei Wind montieren!

Halten Sie alle kleinen Teile oder gelieferten Materialien während der Montage außerhalb der Reichweite von Kindern und Tieren. Die Bauteile haben scharfe Kanten oder Vorsprünge – achten Sie darauf bei der Montage und im täglichen Gebrauch.

Recycling

Verpackungen - Die Produktverpackungen bestehen aus recycelbaren Materialien. Trennen Sie Papier, Kunststoff und Metall und entsorgen Sie diese in den entsprechenden Recyclingbehältern.

Entfernen Sie alle Etiketten und Klebebänder, bevor Sie die Kartons recyceln.

Kunststoffe - Kunststoffe, die in der Verpackung oder im Produkt verwendet werden, sollten gemäß den örtlichen Vorschriften recycelt werden. Überprüfen Sie die Recyclingsymbole auf den Kunststoffen, um die richtige Recyclingkategorie zu bestimmen.

Metall - Metallkomponenten des Produkts, wie Schrauben und Halterungen, können recycelt werden. Überprüfen Sie, ob es in Ihrer Gegend eine Sammelstelle für Metall gibt.

Elektronik - Wenn das Produkt elektronische Komponenten enthält, sollten diese an speziellen Sammelstellen für Elektronikschrott (WEEE) entsorgt werden.

Im Produkt verwendete Batterien sollten entfernt und separat an Sammelstellen für Batterien recycelt werden.

Glas - Wenn das Produkt Glasteile enthält, entsorgen Sie diese in Glasrecyclingbehältern.

Hinweis: Umweltschutz und Entsorgung Der Verbraucher ist gesetzlich dazu verpflichtet, elektronische Geräte, Lampen und Batterien am Ende ihrer Lebensdauer ordnungsgemäß zu entsorgen. An den öffentlichen Sammelstellen oder bei Händlern können diese unentgeltlich zurückgegeben werden. Die Löschung der Personenbezogenen Daten liegt in der Eigenverantwortung des Verbrauchers. Leuchtmittel und Batterien, welche gefahrlos entnommen werden können und nicht fest verbaut sind, müssen zur separaten Entsorgung vorab entnommen werden. Das Landesrecht regelt die Details der rechtskonformen Entsorgung. Die Kennzeichnung mit der durchgestrichenen Mülltonne markiert Elektrogeräte und Batterien, die nach ihrer Lebensdauer auf keinen Fall im Hausmüll entsorgt werden dürfen. Unter der Mülltonne angebrachte Symbole, kennzeichnen evtl. enthaltene Inhaltsstoffe (Blei = Pb, Quecksilber = Hg, Cadmium = Cd). Diese Trennung ist nötig, da Batterien und Elektrogeräte sowohl wertvolle Ressourcen sind als auch für den Menschen und seine Umwelt schädliche Stoffe enthalten. Durch Verwertung, Sammlung und Wiederverwendung der hierfür geeigneten Batterien und Elektrogeräte tragen Sie zum Erhalt und Schutz der Umwelt und der menschlichen Gesundheit bei.

Sicherheitsmaßnahmen

Bewahren Sie dieses Handbuch sorgfältig auf, da es beim Zusammenbau Ihres Produkts nützlich sein wird. Die folgenden Anweisungen dienen Ihrer Sicherheit. Bitte lesen Sie sie sorgfältig durch, bevor Sie mit dem Zusammenbau beginnen.

ACHTUNG! Alle Boden- oder Wandbefestigungen liegen in Ihrer alleinigen Verantwortung.

Lesen Sie alle nachstehenden Anweisungen, bevor Sie mit der Installation Ihres Produkts beginnen. Ihre Sicherheit hängt davon ab.

BEVOR SIE MIT DER INSTALLATION BEGINNEN

Überprüfen Sie den Inhalt der erhaltenen Pakete. Wenn Sie bei dieser Überprüfung feststellen, dass Teile fehlen oder defekt sind, montieren Sie die Struktur nicht und kontaktieren Sie unseren Kundenservice unter +351 252 412 734 oder senden Sie eine E-Mail an info@nfermetures.com.

Wartung und Service

Falls eine Reinigung erforderlich ist, können weiche Tücher und sauberes Wasser verwendet werden.

Es muss auf einem stabilen und ebenen Untergrund (vorzugsweise aus Beton) installiert werden, um langfristige Stabilität und bessere Witterungsbeständigkeit zu gewährleisten.



Informazioni generali

Se hai domande sull'installazione o l'uso del tuo prodotto, contattaci.

Pezzi di ricambio - Disponibili presso il tuo rivenditore specializzato.

Responsabilità - Il produttore non si assume alcuna responsabilità per danni al prodotto se non vengono seguite le istruzioni e le informazioni contenute in questo manuale, se il prodotto non viene utilizzato come previsto o se viene utilizzato per scopi diversi da quelli previsti. La responsabilità per danni consequenziali a qualsiasi elemento o persona è esclusa.

Informazioni legali - Le immagini e i testi di questo manuale sono stati realizzati con cura. Non ci assumiamo alcuna responsabilità per eventuali errori e le loro conseguenze! Ci riserviamo il diritto di apportare modifiche tecniche al prodotto e a questo manuale.

Fondazione e altri avvisi

Proposte per una fondazione sicura: Durante la preparazione della fondazione, adottare le necessarie precauzioni per evitare che l'acqua si infiltri sotto i profili del pavimento. L'umidità ascendente dal terreno e la condensa possono essere evitate utilizzando un telo di plastica resistente sotto le lastre di pavimentazione o sotto la fondazione in cemento.

Queste sono proposte non vincolanti per la fondazione. Il cliente è responsabile della progettazione di una fondazione adeguata nel luogo di installazione. Non possiamo accettare alcuna responsabilità per danni causati da prodotti fissati in modo improprio o da altri errori di fondazione.

Assicurarsi che il prodotto sia ben fissato in modo da essere resistente alle intemperie! Non montare in caso di vento!

Tenere tutte le piccole parti o materiali forniti nella confezione fuori dalla portata di bambini e animali durante il montaggio. I componenti hanno bordi taglienti o sporgenze; prestare attenzione durante il montaggio e l'uso quotidiano.

Riciclaggio

Imballaggi - Gli imballaggi del prodotto sono costituiti da materiali riciclabili. Separare carta, plastica e metallo e smaltirli nei contenitori di riciclaggio appropriati.

Rimuovere tutte le etichette e i nastri adesivi prima di riciclare le scatole.

Plastiche - Le plastiche utilizzate nell'imballaggio o nel prodotto devono essere riciclate secondo le normative locali. Controllare i simboli di riciclaggio sulle plastiche per determinare la categoria di riciclaggio corretta.

Metallo - I componenti metallici del prodotto, come viti e staffe, possono essere riciclati. Verificare se esiste un punto di raccolta per i metalli nella propria zona.

Elettronica - Se il prodotto contiene componenti elettronici, questi devono essere smaltiti in punti di raccolta speciali per rifiuti elettronici (RAEE).

Le batterie utilizzate nel prodotto devono essere rimosse e riciclate separatamente nei punti di raccolta delle batterie.

Vetro - Se il prodotto contiene parti in vetro, smaltirle nei contenitori di riciclaggio del vetro.

Nota: Protezione ambientale e smaltimento I consumatori sono legalmente obbligati a smaltire correttamente i dispositivi elettronici, le lampade e le batterie alla fine del loro ciclo di vita. Questi possono essere restituiti gratuitamente presso i punti di raccolta pubblici o i rivenditori. L'eliminazione dei dati personali è responsabilità del consumatore. Le fonti di luce e le batterie che possono essere rimosse in sicurezza e non sono installate in modo permanente devono essere rimosse prima per lo smaltimento separato. La legislazione nazionale regola i dettagli dello smaltimento legale. Il simbolo del bidone della spazzatura barrato indica apparecchi elettrici e batterie che non devono essere smaltiti con i rifiuti domestici al termine del loro ciclo di vita. I simboli sotto il bidone indicano eventuali sostanze contenute (Piombo = Pb, Mercurio = Hg, Cadmio = Cd). Questa separazione è necessaria poiché le batterie e i dispositivi elettrici contengono sia risorse preziose che sostanze nocive per l'uomo e l'ambiente. Riciclando, raccogliendo e riutilizzando batterie e dispositivi elettrici adatti, contribuisce alla conservazione e alla protezione dell'ambiente e della salute umana.

Misure di sicurezza

Conserva attentamente questo manuale, poiché sarà utile durante l'assemblaggio del tuo prodotto. Le seguenti istruzioni sono per la tua sicurezza. Leggile attentamente prima di iniziare il montaggio.

ATTENZIONE! Tutti i fissaggi a terra o a parete sono di tua esclusiva responsabilità.

Leggi tutte le istruzioni seguenti prima di iniziare l'installazione del tuo prodotto. La tua sicurezza dipende da questo.

PRIMA DI INIZIARE L'INSTALLAZIONE

Controlla il contenuto dei pacchi ricevuti. Se durante questo controllo trovi che mancano parti o che sono difettose, non montare la struttura e contatta il nostro servizio clienti al numero +351 252 412 734 o invia una email a info@nfermetures.com.

Manutenzione e assistenza

Se è necessario pulire, è possibile utilizzare panni morbidi e acqua pulita, se necessario.

Deve essere installato su una base stabile e piana (preferibilmente in cemento) per garantire stabilità nel tempo e una migliore resistenza alle intemperie.

ON BASE PLATE SOBRE SAPATA SOBRE PLETINA SUR PLATINE AUF BODENPLATTE SU PIASTRA

1

EN: Distribute the base plates according to the panel measurements.

PT: Distribua as sapatas conforme as medidas dos painéis.

ES: Distribuya las zapatas según las medidas de los paneles.

FR: Répartissez les platines selon les dimensions des panneaux.

DE: Verteilen Sie die Fußplatten entsprechend den Maßen der Paneele.

IT: Distribuire le piastre di base secondo le misure dei pannelli.

EN: Panel measurement

PT: Medida do painel

ES: Medida del panel

FR: Mesure du panneau

DE: Maß des Paneels

IT: Misura del pannello

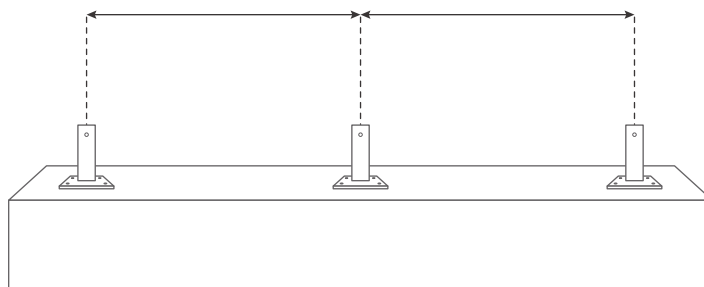

2

EN: Insert the posts into the base plates and fix them.

PT: Insira os pilares nas sapatas e fixe-os.

ES: Inserte los postes en las zapatas y fíjelos.

FR: Insérez les poteaux dans les platines et fixez-les.

DE: Setzen Sie die Pfosten in die Fußplatten und befestigen Sie sie.

IT: Inserire i montanti nelle piastre di base e fissarli.

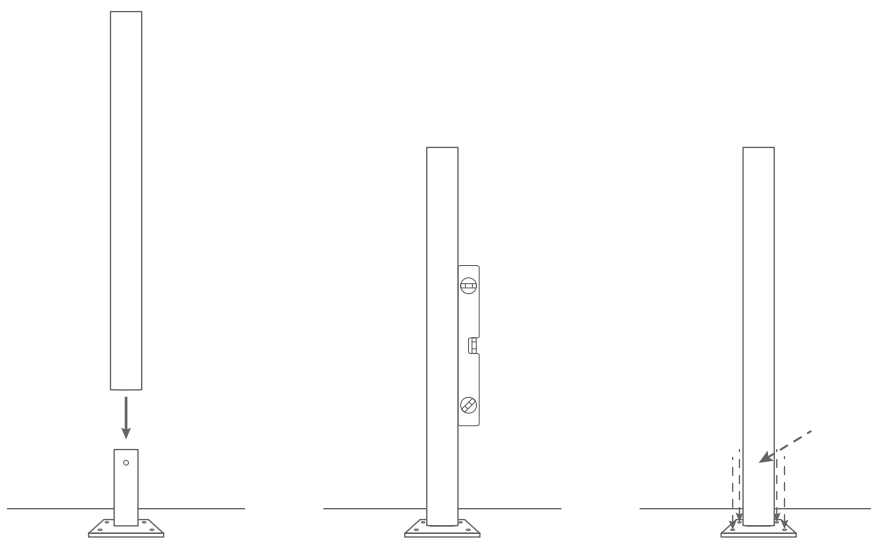

3

EN: Fix the first panel to the post with the bracket, using a wood piece to keep it level before tightening.

PT: Fixe o primeiro painel ao pilar com a abraçadeira, usando um pedaço de madeira para mantê-lo nivelado antes de apertar.

ES: Fije el primer panel al poste con la abrazadera, usando un trozo de madera para mantenerlo nivelado antes de apretar.

FR: Fixez le premier panneau au poteau avec la bride, en utilisant un morceau de bois pour le maintenir de niveau avant de serrer.

DE: Befestigen Sie das erste Paneel mit der Halterung am Pfosten und halten Sie es mit einem Holzstück waagrecht, bevor Sie es festziehen.

IT: Fissare il primo pannello al palo con la staffa, usando un pezzo di legno per mantenerlo in piano prima di stringere.

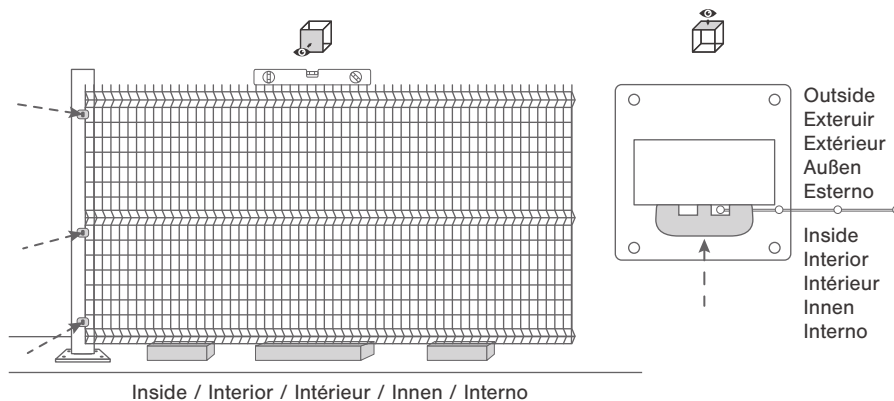

4

EN: Insert the other side of the panel into the next post and fix it.

PT: Insira o outro lado do painel no próximo poste e fixe-o.

ES: Inserte el otro lado del panel en el siguiente poste y fíjelo.

FR: Insérez l'autre côté du panneau dans le poteau suivant et fixez-le.

DE: Setzen Sie die andere Seite des Paneels in den nächsten Pfosten ein und befestigen Sie es.

IT: Inserisci l'altro lato del pannello nel palo successivo e fissalo.

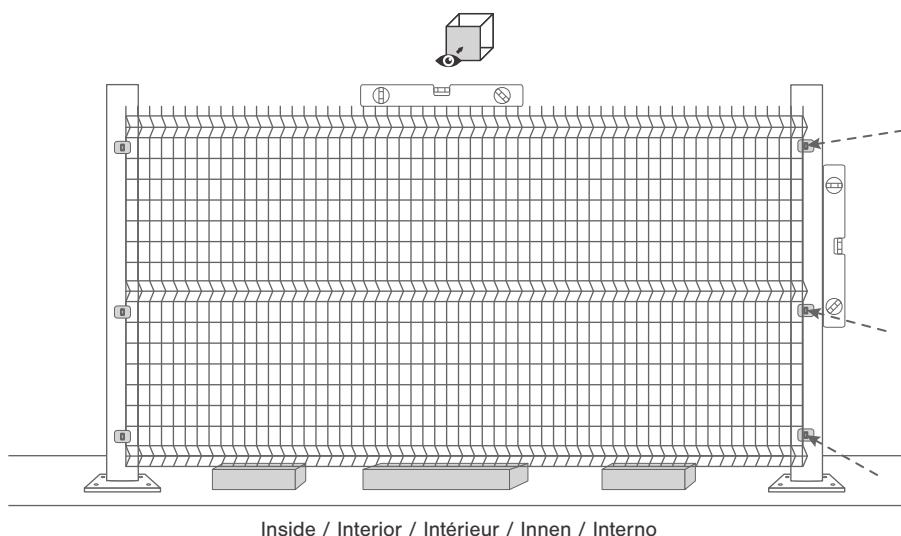

5

EN: Continue in this way until all panels and posts are installed. After installation, stretch a string to check alignment and adjust if necessary.

PT: Continue desta forma até que todos os painéis e postes estejam colocados. Depois da instalação, estique um fio para verificar o alinhamento e ajuste se necessário.

ES: Continúe de esta manera hasta que todos los paneles y postes estén colocados. Después de la instalación, estire un hilo para comprobar la alineación y ajuste si es necesario.

FR: Continuez de cette manière jusqu'à ce que tous les panneaux et poteaux soient placés. Après la mise en place, tirez une ficelle pour vérifier l'alignement et rectifiez si besoin.

DE: Fahren Sie so fort, bis alle Paneele und Pfosten installiert sind. Spannen Sie danach eine Schnur, um die Ausrichtung zu überprüfen, und korrigieren Sie sie bei Bedarf.

IT: Continuare in questo modo fino a quando tutti i pannelli e i pali sono installati. Dopo l'installazione, tendere un filo per controllare l'allineamento e correggere se necessario.

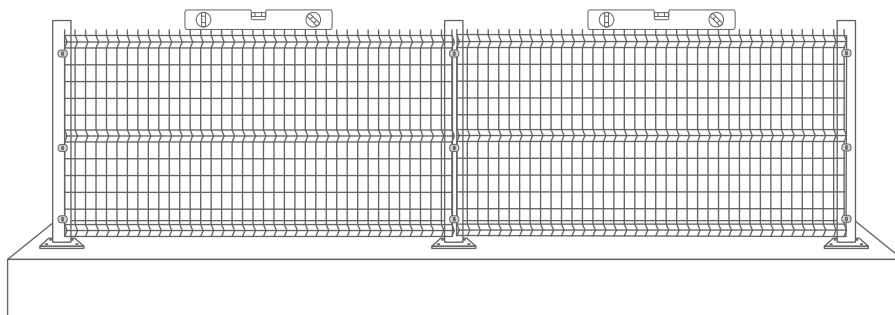

TO ANCHOR PARA CHUMBAR PARA ANCLAR POUR SCELLER ZUM VERANKERN PER ANCORARE

1

EN: Stretch a string along the fence line and prepare a hole approximately 60cm deep and 30cm in diameter every 2 meters.

PT: Estique um cordel ao longo do local da vedação e prepare um buraco de aproximadamente 60cm de profundidade e 30cm de diâmetro a cada 2 metros.

ES: Tire una cuerda a lo largo del emplazamiento de la valla y prepare un agujero de unos 60cm de profundidad y 30cm de diámetro cada 2 metros.

FR: Tirez une ficelle le long de l'emplacement de la clôture et préparez tous les 2 mètres un trou d'environ 60cm et de 30cm de diamètre.

DE: Spannen Sie eine Schnur entlang des Zaunverlaufs und graben Sie alle 2 Meter ein Loch von ca. 60cm Tiefe und 30cm Durchmesser.

IT: Tendete un filo lungo il tracciato della recinzione e preparate ogni 2 metri una buca di circa 60cm di profondità e 30cm di diametro.

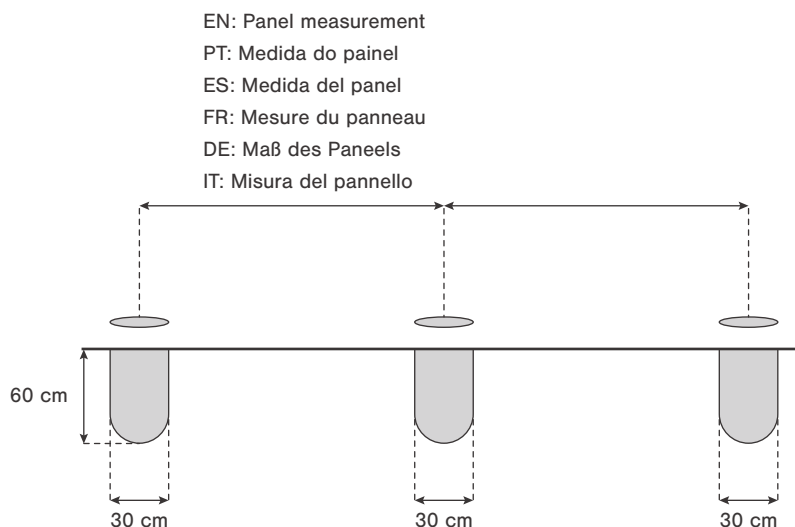

2

EN: Place the first post. Fill the first hole with light concrete or stabilised mix, place the post, determine the desired height and check that the post is perfectly vertical.

PT: Coloque o primeiro poste. Encha o primeiro buraco com betão leve ou com estabilizado, coloque o poste, defina a altura desejada e verifique se o poste está bem vertical.

ES: Coloque el primer poste. Rellene el primer agujero con hormigón ligero o estabilizado, coloque el poste, determine la altura deseada y compruebe que esté bien vertical.

FR: Placer le premier poteau. Remplissez le premier trou d'un béton léger ou de stabilisé, placez le poteau, déterminez la hauteur voulue et contrôlez que le poteau soit bien droit.

DE: Setzen Sie den ersten Pfosten. Füllen Sie das erste Loch mit leichtem Beton oder stabilisiertem Material, setzen Sie den Pfosten, bestimmen Sie die gewünschte Höhe und prüfen Sie, dass der Pfosten senkrecht steht.

IT: Posizionare il primo palo. Riempire il primo foro con calcestruzzo leggero o stabilizzato, posizionare il palo, determinare l'altezza desiderata e verificare che sia perfettamente verticale.

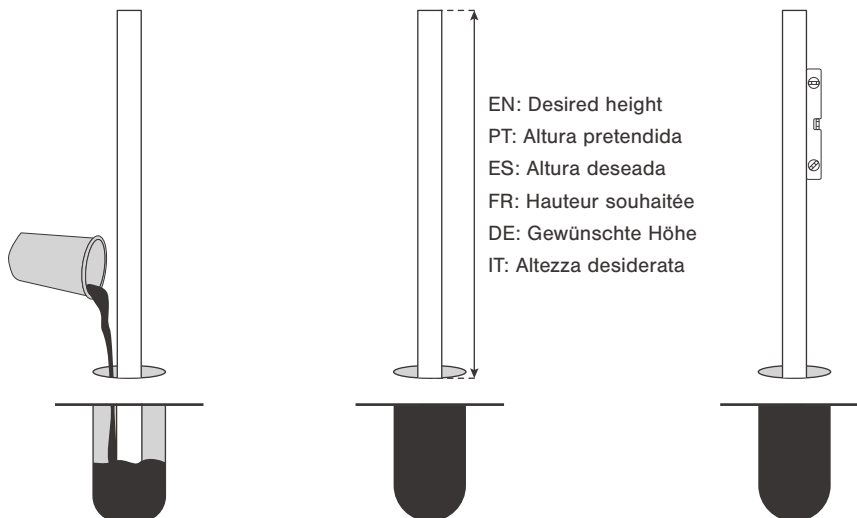

3

EN: Fix the first panel to the post with the bracket, using a wood piece to keep it level before tightening.

PT: Fixe o primeiro painel ao pilar com a abraçadeira, usando um pedaço de madeira para mantê-lo nivelado antes de apertar.

ES: Fije el primer panel al poste con la abrazadera, usando un trozo de madera para mantenerlo nivelado antes de apretar.

FR: Fixez le premier panneau au poteau avec la bride, en utilisant un morceau de bois pour le maintenir de niveau avant de serrer.

DE: Befestigen Sie das erste Paneel mit der Halterung am Pfosten und halten Sie es mit einem Holzstück waagrecht, bevor Sie es festziehen.

IT: Fissare il primo pannello al palo con la staffa, usando un pezzo di legno per mantenerlo in piano prima di stringere.

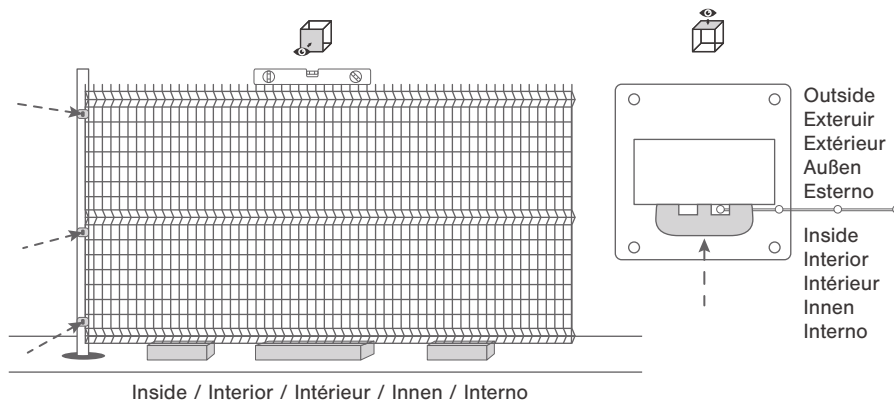

4

EN: Insert the other side of the panel into the next post and fix it.

PT: Insira o outro lado do painel no próximo poste e fixe-o.

ES: Inserte el otro lado del panel en el siguiente poste y fíjelo.

FR: Insérez l'autre côté du panneau dans le poteau suivant et fixez-le.

DE: Setzen Sie die andere Seite des Paneels in den nächsten Pfosten ein und befestigen Sie es.

IT: Inserisci l'altro lato del pannello nel palo successivo e fissalo.

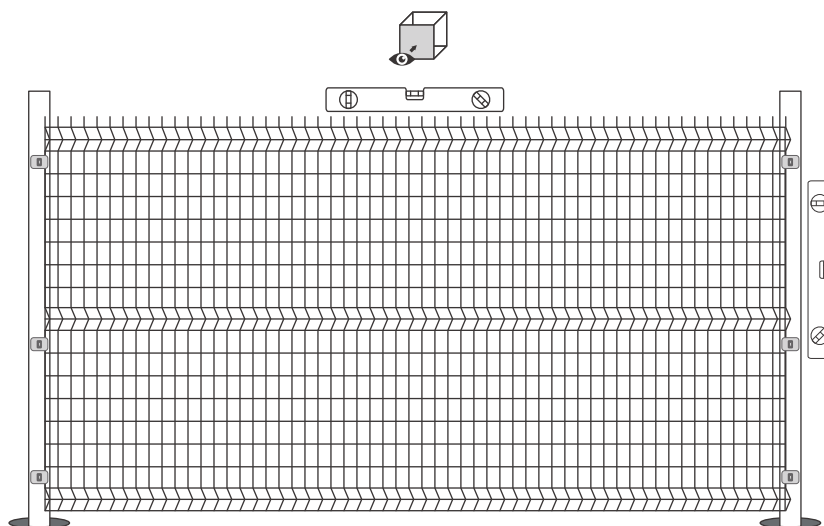

5

EN: Continue in this way until all panels and posts are installed. After installation, stretch a string to check alignment and adjust if necessary.

PT: Continue desta forma até que todos os painéis e postes estejam colocados. Depois da instalação, estique um fio para verificar o alinhamento e ajuste se necessário.

ES: Continúe de esta manera hasta que todos los paneles y postes estén colocados. Después de la instalación, estire un hilo para comprobar la alineación y ajuste si es necesario.

FR: Continuez de cette manière jusqu'à ce que tous les panneaux et poteaux soient placés. Après la mise en place, tirez une ficelle pour vérifier l'alignement et rectifiez si besoin.

DE: Fahren Sie so fort, bis alle Panele und Pfosten installiert sind. Spannen Sie danach eine Schnur, um die Ausrichtung zu überprüfen, und korrigieren Sie sie bei Bedarf.

IT: Continuare in questo modo fino a quando tutti i pannelli e i pali sono installati. Dopo l'installazione, tendere un filo per controllare l'allineamento e correggere se necessario.

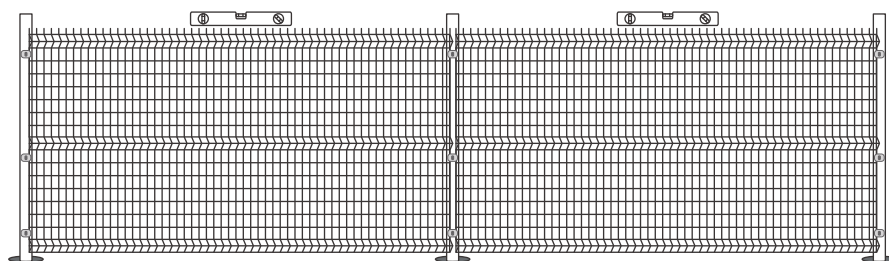

EN: Let the concrete dry for at least 48 hours, then you can remove the wooden pieces.

PT: Deixe o betão secar durante pelo menos 48 horas e, em seguida, pode remover as peças de madeira.

ES: Deje secar el hormigón durante al menos 48 horas y luego puede retirar las piezas de madera.

FR: Laissez sécher le béton au moins 48 heures, ensuite vous pouvez retirer les morceaux de bois.

DE: Lassen Sie den Beton mindestens 48 Stunden trocknen, dann können Sie die Holzstücke entfernen.

IT: Lasciare asciugare il cemento per almeno 48 ore, poi si possono rimuovere i pezzi di legno.

PRIVACY SCREEN KIT

KIT DE OCULTAÇÃO

KIT DE OCULTACIÓN

KIT D'OCCULTATION

SICHTSCHUTZ-SET

KIT DI OCCULTAMENTO

1

EN: Cut the strip to the height of the panel plus 5 centimeters.

PT: Corte a fita à altura do painel mais 5 centímetros.

ES: Corte la banda a la altura del panel más 5 centímetros.

FR: Coupez la bande à la hauteur du panneau plus 5 centimètres.

DE: Schneiden Sie den Streifen auf die Höhe des Paneels plus 5 Zentimeter zu.

IT: Tagliare la striscia all'altezza del pannello più 5 centimetri.

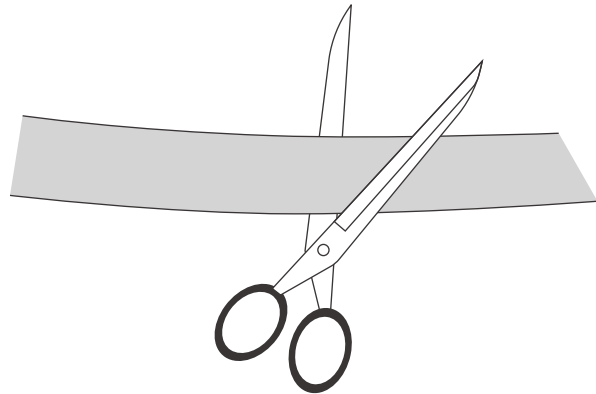

2

EN: Fold at the bottom, clip at the bottom and weave upwards. Stretch and fold.

PT: Dobre em baixo, encaixe em baixo e entrelace subindo. Estique e dobre.

ES: Doble en la parte inferior, encaje en la parte inferior y trence hacia arriba. Estire y doble.

FR: Pliez en bas, clipsez en bas et tressez en montant. Étirez et pliez.

DE: Unten falten, unten einklipsen und nach oben flechten. Ziehen und falten.

IT: Piegare in basso, agganciare in basso e intrecciare verso l'alto. Tirare e piegare.

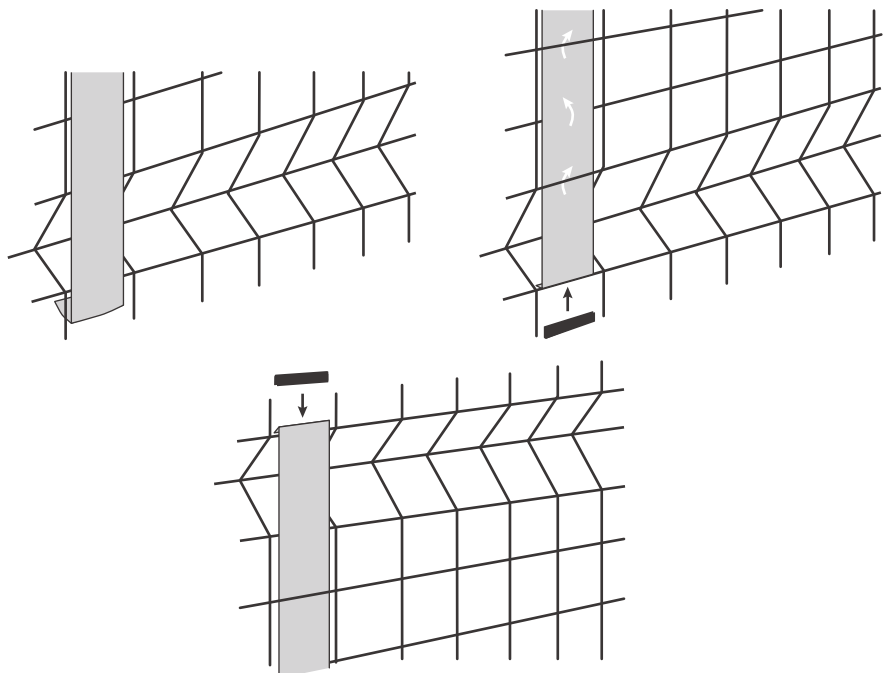

BASE RODAPÉ ZÓCALO SOUBASSEMENT SOCKEL ZOCCOLO

1

EN: Before placing the panel, measure the height of the base. Mark the placement location with a pencil. Place the panels as previously described.

PT: Antes de colocar o painel, meça a altura do rodapé. Marque o local com um lápis. Coloque os painéis conforme descrito anteriormente.

ES: Antes de colocar el panel, mida la altura del zócalo. Marque el lugar con un lápiz. Coloque los paneles como se describió anteriormente.

FR: Avant de placer le panneau, mesurez la hauteur du soubassement. Marquez l'emplacement au crayon. Placez les panneaux comme décrit précédemment.

DE: Bevor Sie das Paneel einsetzen, messen Sie die Höhe des Sockels. Markieren Sie den Platz mit einem Bleistift. Setzen Sie die Paneele wie zuvor beschrieben ein.

IT: Prima di posizionare il pannello, misurate l'altezza del basamento. Segnate il punto con una matita. Posizionate i pannelli come descritto in precedenza.

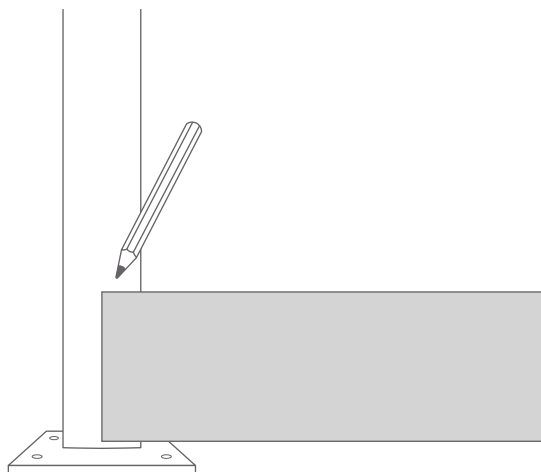

2

EN: Place the base at the marked location. Fix it to the posts with screws.

PT: Coloque o rodapé no local marcado. Fixe-o aos pilares com parafusos.

ES: Coloque el zócalo en el lugar marcado. Fijelo a los pilares con tornillos.

FR: Placez le soubassement à l'emplacement marqué. Fixez-le aux piliers avec des vis.

DE: Setzen Sie den Sockel an der markierten Stelle ein. Befestigen Sie ihn mit Schrauben an den Pfosten.

IT: Posizionate il basamento nel punto segnato. Fissatelo ai pali con viti.

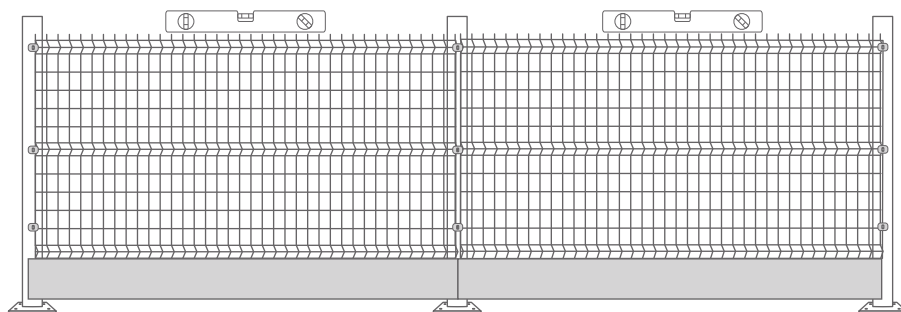

PEDESTRIAN GATE

PORTÃO PEDONAL

PUERTA PEATONAL

PORTILLON

FUßGÄNGERTOR

CANCELLO PEDONALE

1

EN: Add 10 mm to the height of your gate and fix the hinges as shown below. Insert the pivots and attach the gate to the hinges.

PT: Adicione 10 mm à altura do seu portão e fixe as dobradiças conforme indicado abaixo. Insira os pivôs e fixe o portão às dobradiças.

ES: Añada 10 mm a la altura de su puerta y fije las bisagras como se muestra a continuación. Inserte los pivotes y fije la puerta a las bisagras.

FR: Ajoutez 10 mm à la hauteur de votre portail et fixez les gonds comme indiqué ci-dessous. Insérez les pivots et fixez le portail aux gonds.

DE: Fügen Sie 10 mm zur Höhe Ihres Tores hinzu und befestigen Sie die Scharniere wie unten gezeigt. Setzen Sie die Drehzapfen ein und befestigen Sie das Tor an den Scharnieren.

IT: Aggiungete 10 mm all'altezza del vostro cancello e fissate le cerniere come indicato di seguito. Inserite i pivots e fissate il cancello alle cerniere.

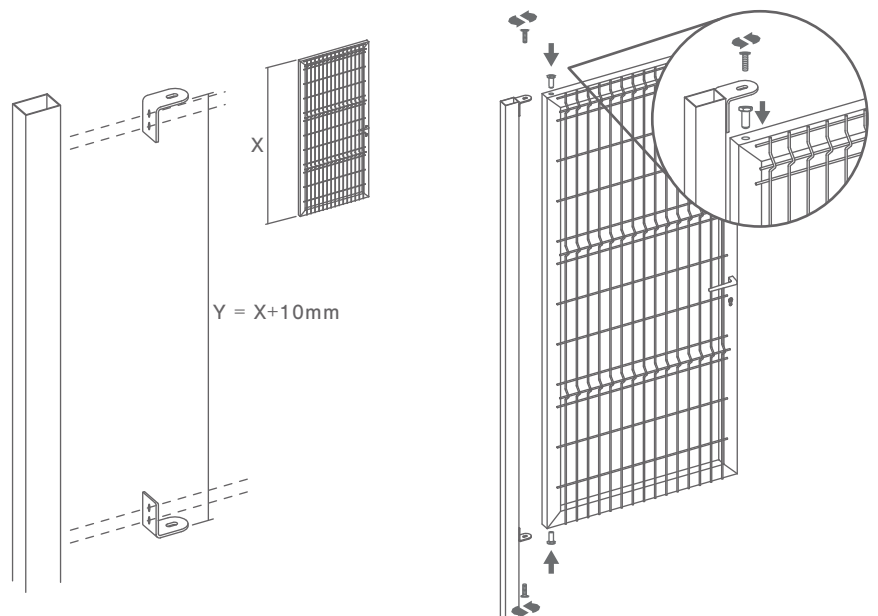

2

EN: Once the small gate is in place, align the latch and fix it to the post.

PT: Uma vez o portão pequeno no lugar, alinhe a fechadura e fixe-a ao pilar.

ES: Una vez la puerta pequeña en su lugar, alinee el pestillo y fíjelo al poste.

FR: Une fois le portillon en place, alignez la gâche et fixez-la au poteau.

DE: Sobald das kleine Tor an seinem Platz ist, richten Sie den Riegel aus und befestigen Sie ihn am Pfosten.

IT: Una volta che il cancelletto è al suo posto, allineate il chiavistello e fissatelo al palo.

