

**EN** Assembly instructions  
**PT** Instruções de montagem  
**ES** Instrucciones de montaje  
**FR** Notice de montage  
**DE** Montageanleitung  
**IT** Istruzioni di montaggio

**CARPORT & SHELTER WITH OFFSET**

**CARPORT & ABRIGO COM DESVIO**

**COCHERA & COBERTIZO CON DESVIACIÓN**

**CARPORT & ABRI AVEC DÉGAGEMENT**

**CARPORT & UNTERSTAND MIT VERSATZ**

**CARPORT & RIPARO CON DEVIAZIONE**

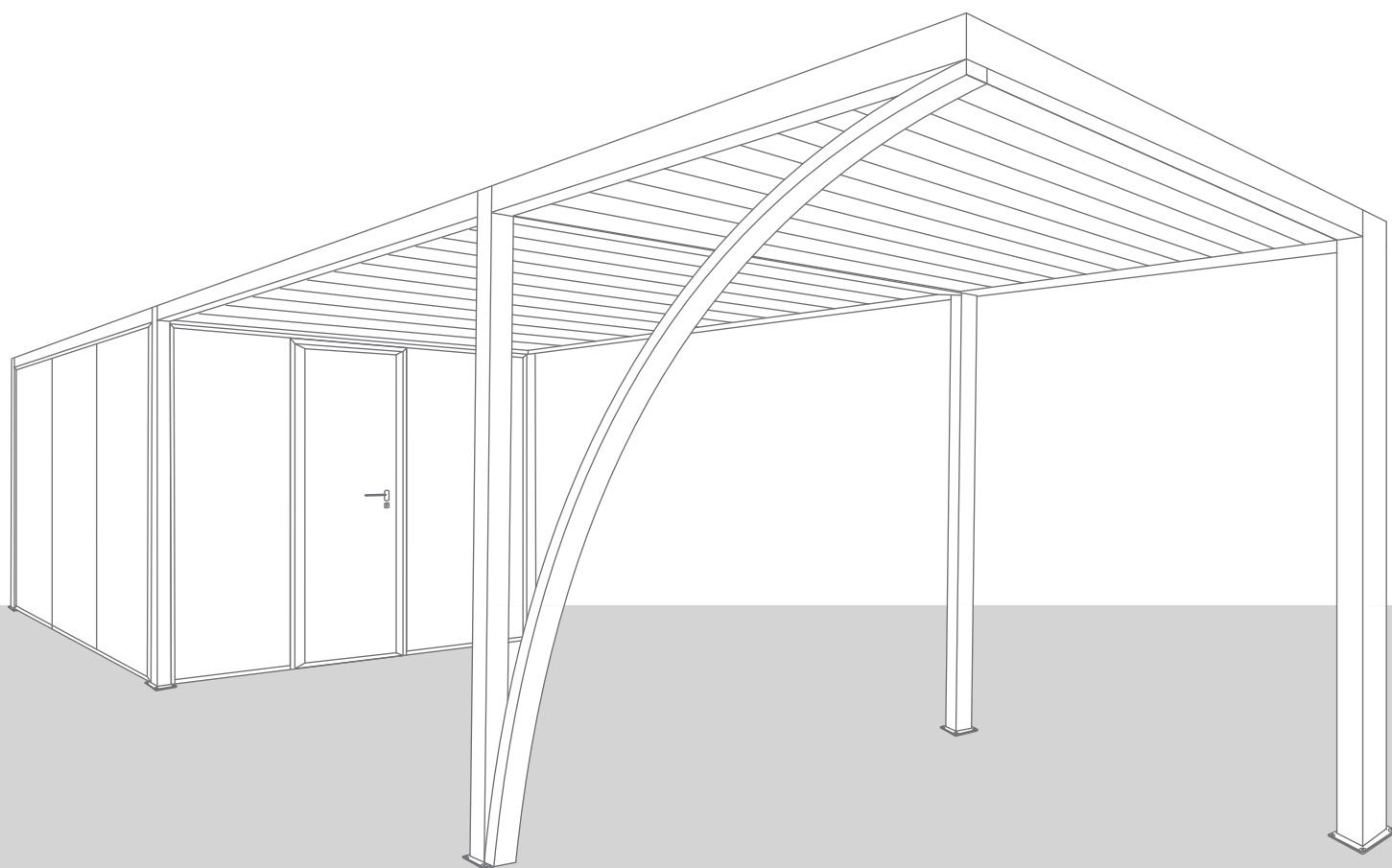

**v11**  
**16012025**

The images may not correspond to reality.  
As imagens podem não corresponder à realidade.  
Las imágenes pueden no corresponder a la realidad.  
Les images peuvent ne pas correspondre à la réalité.  
Die Bilder können von der Realität abweichen.  
Le immagini potrebbero non corrispondere alla realtà.

# EN



## General information

If you have any questions about the installation or use of your product, please contact us.

**Replacement parts** - Available from your specialized dealer

**Liability** - The manufacturer assumes no liability for damage to the product if the instructions and information contained in this manual are not followed, if the product is not used as intended, or if it is used for purposes other than those for which it is designed. Liability for consequential damages to any elements or persons is excluded.

**Legal information** - The images and texts in this manual have been carefully prepared. We assume no liability for any errors and their consequences! We reserve the right to make technical changes to the product and these instructions!

## Foundation and other notices

Proposals for a secure foundation: When preparing the foundation, take the necessary precautions to ensure that water cannot seep under the floor profiles. Rising ground moisture and condensation can be prevented by using heavy-duty plastic under the paving slabs or beneath the concrete foundation.

These are non-binding foundation suggestions. The customer is responsible for an appropriate foundation design at the installation site. We cannot accept any liability for damages caused by improperly secured products or other foundation errors.

Ensure that the product is properly secured to be weatherproof and close the doors/lid! Do not assemble in windy conditions!

Attention: High temperatures may occur inside during the summer.

Keep all small parts or materials provided in the packaging out of the reach of children and animals during assembly. Components have sharp edges or protrusions; pay attention to them during assembly and daily use.

## Recycling

**Packaging** - The product's packaging is made from recyclable materials. Separate paper, plastic, and metal and dispose of them in appropriate recycling containers.

Remove all labels and adhesive tapes before recycling the cardboard boxes.

**Plastics** - Plastics used in the packaging or the product should be recycled according to local regulations. Check the recycling symbols on the plastics to determine the correct recycling category.

**Metal** - Metal components of the product, such as screws and brackets, can be recycled. Check if there is a metal collection point in your area.

**Electronics** - If the product contains electronic components, these should be disposed of at specific collection points for electronic waste (WEEE).

Batteries used in the product should be removed and recycled separately at battery collection points.

**Glass** - If the product contains glass parts, dispose of them in glass recycling containers.

Note: Environmental protection and disposal: Consumers are legally required to properly dispose of electronic devices, lamps, and batteries at the end of their life. These can be returned free of charge to public collection points or retailers. The deletion of personal data is the responsibility of the consumer. Light sources and batteries that can be safely removed and are not permanently installed must be removed in advance for separate disposal. National legislation regulates the details of legal disposal. The crossed-out wheeled bin symbol indicates that electrical devices and batteries should not be disposed of with household waste at the end of their life. The symbols beneath the bin indicate the substances contained (lead = Pb, mercury = Hg, cadmium = Cd). This separation is necessary because batteries and electrical devices are valuable resources and contain substances harmful to humans and the environment. By recycling, collecting, and reusing suitable batteries and electrical devices, you contribute to the preservation and protection of the environment and human health.

## Safety measures

Keep this manual carefully, as it will be useful during the assembly of your product. The following instructions are for your safety. Please read them carefully before starting assembly.

**ATTENTION!** All floor or wall fixings are your sole responsibility.

Read all the instructions below before beginning to install your product. Your safety depends on it.

### BEFORE STARTING THE INSTALLATION

Check the contents of the received packages. If during this check you find any defective or missing parts, do not assemble the structure and contact our customer service at +351 252 412 734 or send an email to [info@nfermetures.com](mailto:info@nfermetures.com).

## Maintenance and service

Ensure that the items stored in your garden shed are not too dirty. If you need to clean your garden shed, you can use soft cloths and clean water if necessary.

To ensure the smooth opening and closing of the door, check the cleanliness of the door tracks and remove any impurities if necessary.

In the event of snow, the roof should be regularly cleared to prevent snow from accumulating and damaging the walls. In case of heavy snow, make sure you can return safely.

This garden shed should only be used for storage and under no circumstances as a living space.

Your shed should be installed on a stable and flat base (preferably concrete) to ensure its long-term stability and better resistance to the weather. The location should ideally be wind-protected, dry, or have a system that allows for efficient drainage of rainwater.

## Provided accessories





## Informações gerais

Se tiver alguma dúvida sobre a instalação ou a utilização do seu produto, contacte-nos.

**Peças de substituição** - Disponíveis no seu parceiro especializado

**Responsabilidade civil** - O fabricante não assume qualquer responsabilidade por danos no produto, se as instruções e informações contidas neste manual não forem seguidas, se o produto não for utilizado como previsto ou se for utilizado para fins diferentes daqueles a que se destina. Está excluída a responsabilidade por danos consequentes em elementos de qualquer tipo ou em pessoas.

**Informações legais** - As imagens e os textos deste manual foram elaborados com cuidado. Não assumimos qualquer responsabilidade por eventuais erros e seus efeitos! Reservamo-nos o direito de efetuar alterações técnicas ao produto e a estas instruções!

## Fundação e outros avisos

Propostas para uma fundação segura: Ao fazer os preparativos para a fundação, tome as precauções necessárias para garantir que a água não possa infiltrar-se por baixo dos perfis do chão. A humidade ascendente do solo e a condensação podem ser evitadas usando um plástico resistente por baixo das lajes de pavimentação ou por baixo da fundação de betão.

Estas são sugestões de fundação não vinculativas. O cliente é responsável por um projeto de fundação adequado no local de instalação. Não podemos aceitar qualquer responsabilidade por danos causados por produtos inadequadamente fixados ou outros erros de fundação.

Certifique-se de que o produto está devidamente fixado de modo a ficar à prova de intempéries e feche as portas/tampa! Não montar em condições de vento!

Atenção: durante o verão, podem surgir temperaturas elevadas no interior

Mantenha todas as peças pequenas ou materiais fornecidas na embalagem fora do alcance de crianças e animais durante a montagem. Os componentes têm bordas afiadas ou saliências; preste atenção a elas durante a montagem e no uso diário.

## Reciclagem

**Embalagens** - As embalagens do produto são feitas de materiais recicláveis. Separe papel, plástico e metal e descarte-os nos recipientes apropriados para reciclagem.

Remova todas as etiquetas e fitas adesivas antes de reciclar as caixas de papelão.

**Plásticos** - Plásticos usados na embalagem ou no produto devem ser reciclados conforme as normas locais.

Verifique os símbolos de reciclagem nos plásticos para determinar a categoria correta de reciclagem.

**Metal** - Componentes metálicos do produto, como parafusos e suportes, podem ser reciclados. Verifique se há um ponto de recolha de metais na sua área.

**Eletrónicos** - Se o produto contiver componentes eletrónicos, estes devem ser descartados em pontos de recolha específicos para resíduos eletrónicos (REEE).

Baterias usadas no produto devem ser removidas e recicladas separadamente em pontos de recolha para baterias.

**Vidro** - Se o produto contiver partes de vidro, descarte-as em recipientes de reciclagem de vidro.

**Nota: Proteção ambiental e eliminação:** Os consumidores são legalmente obrigados a eliminar corretamente os aparelhos eletrónicos, as lâmpadas e as pilhas no final da sua vida útil. Estes podem ser devolvidos gratuitamente nos pontos de recolha públicos ou nos retalhistas. A eliminação dos dados pessoais é da responsabilidade do consumidor. As fontes de luz e as pilhas que podem ser removidas com segurança e não estão instaladas de forma permanente devem ser removidas antecipadamente para eliminação separada. A legislação nacional regula os pormenores da eliminação legal. O símbolo do caixote do lixo riscado indica os aparelhos eletrónicos e as pilhas que não devem ser eliminados juntamente com o lixo doméstico no final da sua vida útil. Os símbolos por baixo do caixote do lixo indicam as substâncias contidas (chumbo = Pb, mercúrio = Hg, cádmio = Cd). Esta separação é necessária porque as pilhas e os aparelhos eletrónicos são recursos valiosos e contêm substâncias nocivas para o homem e para o ambiente. Ao reciclar, recolher e reutilizar pilhas e aparelhos eletrónicos adequados, está a contribuir para a preservação e proteção do ambiente e da saúde humana.

## Medidas de segurança

Guarde este manual cuidadosamente, pois será útil durante a montagem do seu produto. As instruções a seguir são para a sua segurança. Por favor, leia-as atentamente antes de iniciar a montagem.

**ATENÇÃO!** Todas as fixações no chão ou na parede são de sua exclusiva responsabilidade.

Leia todas as instruções abaixo antes de começar a instalar o seu produto. A sua segurança depende disso.

### ANTES DE INICIAR A INSTALAÇÃO

Verifique o conteúdo dos pacotes recebidos. Se durante esta verificação encontrar alguma peça defeituosa ou em falta, não monte a estrutura e contacte o nosso serviço de apoio ao cliente pelo número +351 252 412 734 ou envie um e-mail para [info@nfermetures.com](mailto:info@nfermetures.com).

## Manutenção e serviço

Certifique-se de que os itens armazenados no seu abrigo de jardim não estejam muito sujos. Se precisar limpar o seu abrigo de jardim, pode usar panos macios e água limpa, se necessário.

Para garantir a abertura e o fecho suaves da porta, verifique a limpeza dos trilhos da porta e remova as impurezas, se necessário.

Em caso de neve, o telhado deve ser limpo regularmente para que a neve não se acumule e danifique as paredes. Em caso de neve forte, verifique se pode regressar em segurança.

Este abrigo de jardim deve ser utilizado apenas para armazenamento e em nenhuma circunstância como espaço habitacional.

O seu abrigo deve ser instalado sobre uma base estável e plana (de preferência de betão), para garantir a sua estabilidade ao longo do tempo e melhor resistência às intempéries. O local deve estar idealmente protegido do vento, seco ou com um sistema que permita a drenagem eficiente das águas pluviais.

## Acessórios fornecidos





## Información general

Si tiene alguna duda sobre la instalación o el uso de su producto, póngase en contacto con nosotros.

**Piezas de repuesto** - Disponibles en su distribuidor especializado

**Responsabilidad civil** - El fabricante no asume ninguna responsabilidad por daños en el producto si no se siguen las instrucciones e información contenidas en este manual, si el producto no se utiliza como está previsto o si se utiliza para fines distintos de aquellos para los que está destinado. Queda excluida la responsabilidad por daños consecuentes en elementos de cualquier tipo o en personas.

**Información legal** - Las imágenes y los textos de este manual han sido elaborados con cuidado. ¡No asumimos ninguna responsabilidad por errores y sus consecuencias! Nos reservamos el derecho de realizar cambios técnicos en el producto y en estas instrucciones.

## Fundación y otros avisos

Propuestas para una base segura: Al preparar la base, tome las precauciones necesarias para asegurarse de que el agua no pueda filtrarse debajo de los perfiles del suelo. La humedad ascendente del suelo y la condensación se pueden evitar utilizando plástico resistente debajo de las losas de pavimento o debajo de la base de concreto.

Estas son sugerencias de base no vinculantes. El cliente es responsable de un diseño de base adecuado en el lugar de instalación. No podemos aceptar ninguna responsabilidad por los daños causados por productos mal asegurados u otros errores de base.

Asegúrese de que el producto esté correctamente asegurado para ser a prueba de intemperie y cierre las puertas/tapa. ¡No montar en condiciones de viento!

Atención: Durante el verano, pueden producirse temperaturas elevadas en el interior.

Mantenga todas las piezas pequeñas o materiales proporcionados en el embalaje fuera del alcance de niños y animales durante el montaje. Los componentes tienen bordes afilados o salientes; preste atención a ellos durante el montaje y en el uso diario.

## Reciclaje

**Embalajes** - Los embalajes del producto están hechos de materiales reciclables. Separe papel, plástico y metal y deséchelos en los contenedores apropiados para reciclarlos.

Retire todas las etiquetas y cintas adhesivas antes de reciclar las cajas de cartón.

**Plásticos** - Los plásticos utilizados en el embalaje o en el producto deben reciclarse de acuerdo con las normativas locales. Consulte los símbolos de reciclaje en los plásticos para determinar la categoría de reciclaje correcta.

**Metal** - Los componentes metálicos del producto, como tornillos y soportes, se pueden reciclar. Verifique si hay un punto de recogida de metales en su área.

**Electrónicos** - Si el producto contiene componentes electrónicos, deben desecharse en puntos de recogida específicos para residuos electrónicos (RAEE).

Las baterías utilizadas en el producto deben retirarse y reciclarse por separado en puntos de recogida de baterías.

**Vidrio** - Si el producto contiene partes de vidrio, deséchelas en contenedores de reciclaje de vidrio.

**Nota: Protección ambiental y eliminación:** Los consumidores están legalmente obligados a desechar correctamente los dispositivos electrónicos, las lámparas y las pilas al final de su vida útil. Estos pueden devolverse gratuitamente en los puntos de recogida públicos o en los minoristas. La eliminación de los datos personales es responsabilidad del consumidor. Las fuentes de luz y las pilas que pueden retirarse de forma segura y no están instaladas de manera permanente deben retirarse por adelantado para su eliminación separada. La legislación nacional regula los detalles del desecho legal. El símbolo del contenedor tachado indica que los dispositivos eléctricos y las pilas no deben desecharse junto con los residuos domésticos al final de su vida útil. Los símbolos debajo del contenedor indican las sustancias contenidas (plomo = Pb, mercurio = Hg, cadmio = Cd). Esta separación es necesaria porque las pilas y los dispositivos eléctricos son recursos valiosos y contienen sustancias nocivas para los humanos y el medio ambiente. Al reciclar, recoger y reutilizar pilas y dispositivos eléctricos adecuados, contribuye a la preservación y protección del medio ambiente y la salud humana.

## Medidas de seguridad

Guarde este manual cuidadosamente, ya que será útil durante el montaje de su producto. Las siguientes instrucciones son para su seguridad. Por favor, léalas atentamente antes de comenzar el montaje.

**¡ATENCIÓN!** Todas las fijaciones en el suelo o en la pared son de su exclusiva responsabilidad.

Lea todas las instrucciones a continuación antes de comenzar a instalar su producto. Su seguridad depende de ello.

### ANTES DE COMENZAR LA INSTALACIÓN

Verifique el contenido de los paquetes recibidos. Si durante esta verificación encuentra alguna pieza defectuosa o faltante, no monte la estructura y comuníquese con nuestro servicio de atención al cliente al número +351 252 412 734 o envíe un correo electrónico a [info@nfermetures.com](mailto:info@nfermetures.com).

## Mantenimiento y servicio

Asegúrese de que los artículos almacenados en su cobertizo de jardín no estén demasiado sucios. Si necesita limpiar su cobertizo de jardín, puede usar paños suaves y agua limpia si es necesario.

Para garantizar la apertura y cierre suaves de la puerta, verifique la limpieza de los rieles de la puerta y elimine las impurezas si es necesario.

En caso de nieve, el techo debe limpiarse regularmente para evitar que la nieve se acumule y dañe las paredes. En caso de fuertes nevadas, asegúrese de poder regresar con seguridad.

Este cobertizo de jardín debe usarse solo para almacenamiento y bajo ninguna circunstancia como espacio habitable.

Su cobertizo debe instalarse sobre una base estable y plana (preferiblemente de concreto) para garantizar su estabilidad a largo plazo y una mejor resistencia a las inclemencias del tiempo. El lugar debe estar idealmente protegido del viento, seco o con un sistema que permita un drenaje eficiente del agua de lluvia.

## Accesorios suministrados





## Informations générales

Si vous avez des questions concernant l'installation ou l'utilisation de votre produit, veuillez nous contacter.

**Pièces de rechange** - Disponibles auprès de votre partenaire spécialisé

**Responsabilité civile** - Le fabricant décline toute responsabilité en cas de dommages au produit si les instructions et informations contenues dans ce manuel ne sont pas suivies, si le produit n'est pas utilisé conformément à sa destination ou s'il est utilisé à des fins autres que celles prévues. La responsabilité pour les dommages consécutifs à des éléments de toute nature ou à des personnes est exclue.

**Informations légales** - Les images et les textes de ce manuel ont été élaborés avec soin. Nous déclinons toute responsabilité en cas d'erreurs et de leurs conséquences ! Nous nous réservons le droit d'apporter des modifications techniques au produit et à ces instructions !

## Fondation et autres avis

Propositions pour une fondation sécurisée : Lors de la préparation de la fondation, prenez les précautions nécessaires pour garantir que l'eau ne puisse pas s'infiltrer sous les profilés de sol. L'humidité ascendante du sol et la condensation peuvent être évitées en utilisant un plastique résistant sous les dalles de pavage ou sous la fondation en béton.

Ce sont des suggestions de fondation non contraignantes. Le client est responsable d'un projet de fondation approprié sur le site d'installation. Nous ne pouvons accepter aucune responsabilité pour les dommages causés par des produits mal fixés ou d'autres erreurs de fondation.

Assurez-vous que le produit est correctement fixé pour être étanche aux intempéries et fermez les portes/couvercle ! Ne pas assembler en cas de vent !

Attention: Des températures élevées peuvent se produire à l'intérieur pendant l'été.

Gardez toutes les petites pièces ou matériaux fournis dans l'emballage hors de portée des enfants et des animaux pendant le montage. Les composants ont des bords tranchants ou des saillies ; faites attention à eux pendant le montage et l'utilisation quotidienne.

## Recyclage

**Emballages** - Les emballages du produit sont fabriqués à partir de matériaux recyclables. Séparez le papier, le plastique et le métal et jetez-les dans les conteneurs de recyclage appropriés.

Retirez toutes les étiquettes et rubans adhésifs avant de recycler les cartons.

**Plastiques** - Les plastiques utilisés dans l'emballage ou le produit doivent être recyclés conformément aux réglementations locales. Vérifiez les symboles de recyclage sur les plastiques pour déterminer la catégorie de recyclage correcte.

**Métal** - Les composants métalliques du produit, tels que les vis et les supports, peuvent être recyclés. Vérifiez s'il existe un point de collecte des métaux dans votre région.

**Électronique** - Si le produit contient des composants électroniques, ceux-ci doivent être éliminés dans des points de collecte spécifiques pour les déchets électroniques (DEEE).

Les piles utilisées dans le produit doivent être retirées et recyclées séparément dans les points de collecte des piles.

**Verre** - Si le produit contient des pièces en verre, jetez-les dans les conteneurs de recyclage du verre.

Remarque : Protection de l'environnement et élimination : Les consommateurs sont légalement tenus d'éliminer correctement les appareils électroniques, les lampes et les piles en fin de vie. Ceux-ci peuvent être retournés gratuitement aux points de collecte publics ou aux détaillants. L'effacement des données personnelles relève de la responsabilité du consommateur. Les sources lumineuses et les piles qui peuvent être retirées en toute sécurité et ne sont pas installées de manière permanente doivent être retirées à l'avance pour une élimination séparée. La législation nationale régit les détails de l'élimination légale. Le symbole de la poubelle barrée indique que les appareils électriques et les piles ne doivent pas être éliminés avec les déchets ménagers à la fin de leur vie. Les symboles sous la poubelle indiquent les substances contenues (plomb = Pb, mercure = Hg, cadmium = Cd). Cette séparation est nécessaire car les piles et appareils électriques sont des ressources précieuses et contiennent des substances nocives pour l'homme et l'environnement. En recyclant, collectant et réutilisant les piles et appareils électriques adaptés, vous contribuez à la préservation et à la protection de l'environnement et de la santé humaine.

## Mesures de sécurité

Gardez ce manuel soigneusement, car il sera utile lors du montage de votre produit. Les instructions suivantes sont pour votre sécurité. Veuillez les lire attentivement avant de commencer l'assemblage.

**ATTENTION !** Toutes les fixations au sol ou au mur sont sous votre entière responsabilité.

Lisez toutes les instructions ci-dessous avant de commencer à installer votre produit. Votre sécurité en dépend.

### AVANT DE COMMENCER L'INSTALLATION

Vérifiez le contenu des colis reçus. Si, lors de cette vérification, vous trouvez une pièce défectueuse ou manquante, n'assemblez pas la structure et contactez notre service client au numéro +351 252 412 734 ou envoyez un e-mail à [info@nfermetures.com](mailto:info@nfermetures.com).

## Maintenance et service

Assurez-vous que les objets stockés dans votre abri de jardin ne soient pas trop sales. Si vous avez besoin de nettoyer votre abri de jardin, vous pouvez utiliser des chiffons doux et de l'eau propre si nécessaire.

Pour garantir une ouverture et une fermeture en douceur de la porte, vérifiez la propreté des rails de la porte et enlevez les impuretés si nécessaire.

En cas de neige, le toit doit être nettoyé régulièrement pour éviter que la neige ne s'accumule et n'endommage les murs. En cas de fortes chutes de neige, assurez-vous de pouvoir rentrer en toute sécurité.

Cet abri de jardin doit être utilisé uniquement pour le stockage et en aucun cas comme espace de vie.

Votre abri doit être installé sur une base stable et plane (de préférence en béton) pour garantir sa stabilité à long terme et une meilleure résistance aux intempéries. L'endroit doit idéalement être protégé du vent, sec ou doté d'un système permettant un drainage efficace des eaux pluviales.

## Accessoires fournis





## Allgemeine Informationen

Wenn Sie Fragen zur Installation oder Verwendung Ihres Produkts haben, kontaktieren Sie uns bitte.

**Ersatzteile** - Erhältlich bei Ihrem Fachhändler

**Haftung** - Der Hersteller übernimmt keine Haftung für Schäden am Produkt, wenn die Anweisungen und Informationen in diesem Handbuch nicht befolgt werden, wenn das Produkt nicht wie vorgesehen verwendet wird oder wenn es für andere als die vorgesehenen Zwecke verwendet wird. Eine Haftung für Folgeschäden an jeglichen Elementen oder Personen ist ausgeschlossen.

**Rechtliche Hinweise** - Die Bilder und Texte in diesem Handbuch wurden sorgfältig erstellt. Wir übernehmen keine Haftung für etwaige Fehler und deren Folgen! Wir behalten uns das Recht vor, technische Änderungen am Produkt und an dieser Anleitung vorzunehmen!

## Fundament und andere Hinweise

Vorschläge für ein sicheres Fundament: Treffen Sie bei der Vorbereitung des Fundaments die notwendigen Vorkehrungen, um sicherzustellen, dass kein Wasser unter die Bodenprofile eindringen kann. Aufsteigende Bodenfeuchtigkeit und Kondensation können durch die Verwendung einer widerstandsfähigen Plastikfolie unter den Pflastersteinen oder unter dem Betonfundament verhindert werden.

Dies sind unverbindliche Fundamentvorschläge. Der Kunde ist für ein geeignetes Fundamentdesign am Installationsort verantwortlich. Wir übernehmen keine Haftung für Schäden, die durch unsachgemäß gesicherte Produkte oder andere Fundamentfehler verursacht werden.

Stellen Sie sicher, dass das Produkt ordnungsgemäß gesichert ist, um wetterfest zu sein, und schließen Sie die Türen/den Deckel! Nicht bei windigen Bedingungen montieren!

**Achtung:** Im Sommer können im Inneren hohe Temperaturen auftreten.

Halten Sie während der Montage alle kleinen Teile oder Materialien aus der Verpackung außerhalb der Reichweite von Kindern und Tieren. Die Komponenten haben scharfe Kanten oder Vorsprünge; achten Sie während der Montage und im täglichen Gebrauch darauf.

## Recycling

**Verpackungen** - Die Produktverpackungen bestehen aus recycelbaren Materialien. Trennen Sie Papier, Kunststoff und Metall und entsorgen Sie diese in den entsprechenden Recyclingbehältern.

Entfernen Sie alle Etiketten und Klebebänder, bevor Sie die Kartons recyceln.

**Kunststoffe** - Kunststoffe, die in der Verpackung oder im Produkt verwendet werden, sollten gemäß den örtlichen Vorschriften recycelt werden. Überprüfen Sie die Recyclingsymbole auf den Kunststoffen, um die richtige Recyclingkategorie zu bestimmen.

**Metall** - Metallkomponenten des Produkts, wie Schrauben und Halterungen, können recycelt werden. Überprüfen Sie, ob es in Ihrer Gegend eine Sammelstelle für Metall gibt.

**Elektronik** - Wenn das Produkt elektronische Komponenten enthält, sollten diese an speziellen Sammelstellen für Elektronikschrott (WEEE) entsorgt werden.

Im Produkt verwendete Batterien sollten entfernt und separat an Sammelstellen für Batterien recycelt werden.

**Glas** - Wenn das Produkt Glasteile enthält, entsorgen Sie diese in Glasrecyclingbehältern.

**Hinweis:** Umweltschutz und Entsorgung Der Verbraucher ist gesetzlich dazu verpflichtet, elektronische Geräte, Lampen und Batterien am Ende ihrer Lebensdauer ordnungsgemäß zu entsorgen. An den öffentlichen Sammelstellen oder bei Händlern können diese unentgeltlich zurückgegeben werden. Die Löschung der Personenbezogenen Daten liegt in der Eigenverantwortung des Verbrauchers. Leuchtmittel und Batterien, welche gefahrlos entnommen werden können und nicht fest verbaut sind, müssen zur separaten Entsorgung vorab entnommen werden. Das Landesrecht regelt die Details der rechtskonformen Entsorgung. Die Kennzeichnung mit der durchgestrichenen Mülltonne markiert Elektrogeräte und Batterien, die nach ihrer Lebensdauer auf keinen Fall im Hausmüll entsorgt werden dürfen. Unter der Mülltonne angebrachte Symbole, kennzeichnen evtl. enthaltene Inhaltsstoffe (Blei = Pb, Quecksilber = Hg, Cadmium = Cd). Diese Trennung ist nötig, da Batterien und Elektrogeräte sowohl wertvolle Ressourcen sind als auch für den Menschen und seine Umwelt schädliche Stoffe enthalten. Durch Verwertung, Sammlung und Wiederverwendung der hierfür geeigneten Batterien und Elektrogeräte tragen Sie zum Erhalt und Schutz der Umwelt und der menschlichen Gesundheit bei.

## Sicherheitsmaßnahmen

Bewahren Sie dieses Handbuch sorgfältig auf, da es beim Zusammenbau Ihres Produkts nützlich sein wird. Die folgenden Anweisungen dienen Ihrer Sicherheit. Bitte lesen Sie sie sorgfältig durch, bevor Sie mit dem Zusammenbau beginnen.

**ACHTUNG!** Alle Boden- oder Wandbefestigungen liegen in Ihrer alleinigen Verantwortung.

Lesen Sie alle nachstehenden Anweisungen, bevor Sie mit der Installation Ihres Produkts beginnen. Ihre Sicherheit hängt davon ab.

### BEVOR SIE MIT DER INSTALLATION BEGINNEN

Überprüfen Sie den Inhalt der erhaltenen Pakete. Wenn Sie bei dieser Überprüfung feststellen, dass Teile fehlen oder defekt sind, montieren Sie die Struktur nicht und kontaktieren Sie unseren Kundenservice unter +351 252 412 734 oder senden Sie eine E-Mail an [info@nfermetures.com](mailto:info@nfermetures.com).

## Wartung und Service

Stellen Sie sicher, dass die in Ihrem Gartenschuppen gelagerten Gegenstände nicht zu schmutzig sind. Wenn Sie Ihren Gartenschuppen reinigen müssen, können Sie bei Bedarf weiche Tücher und sauberes Wasser verwenden.

Um ein reibungsloses Öffnen und Schließen der Tür zu gewährleisten, überprüfen Sie die Sauberkeit der Türschiene und entfernen Sie gegebenenfalls Verunreinigungen.

Im Falle von Schnee sollte das Dach regelmäßig geräumt werden, damit sich der Schnee nicht ansammelt und die Wände beschädigt. Bei starkem Schneefall achten Sie darauf, dass Sie sicher zurückkehren können.

Dieser Gartenschuppen sollte nur zur Lagerung und unter keinen Umständen als Wohnraum genutzt werden.

Ihr Schuppen sollte auf einem stabilen und ebenen Untergrund (vorzugsweise Beton) installiert werden, um seine langfristige Stabilität und eine bessere Witterungsbeständigkeit zu gewährleisten. Der Standort sollte idealerweise windgeschützt, trocken oder mit einem System ausgestattet sein, das eine effiziente Ableitung von Regenwasser ermöglicht.

## Mitgelieferte Zubehörteile





## Informazioni generali

Se hai domande sull'installazione o l'uso del tuo prodotto, contattaci.

**Pezzi di ricambio** - Disponibili presso il tuo rivenditore specializzato.

**Responsabilità** - Il produttore non si assume alcuna responsabilità per danni al prodotto se non vengono seguite le istruzioni e le informazioni contenute in questo manuale, se il prodotto non viene utilizzato come previsto o se viene utilizzato per scopi diversi da quelli previsti. La responsabilità per danni consequenziali a qualsiasi elemento o persona è esclusa.

**Informazioni legali** - Le immagini e i testi di questo manuale sono stati realizzati con cura. Non ci assumiamo alcuna responsabilità per eventuali errori e le loro conseguenze! Ci riserviamo il diritto di apportare modifiche tecniche al prodotto e a questo manuale.

## Fondazione e altri avvisi

Suggerimenti per una base sicura: Durante la preparazione della base, prendi le precauzioni necessarie per assicurarti che l'acqua non possa entrare sotto i profili di base. L'umidità del terreno e la condensa possono essere prevenute utilizzando un foglio di plastica resistente sotto i blocchi di pavimentazione o sotto la base di cemento.

Questi sono suggerimenti per la base non vincolanti. Il cliente è responsabile del design adatto della base nel luogo di installazione. Non ci assumiamo alcuna responsabilità per danni causati da prodotti non fissati correttamente o da altri difetti della base.

Assicurati che il prodotto sia fissato correttamente per essere resistente alle intemperie, e chiudi le porte/il coperchio! Non montare in condizioni ventose!

Attenzione: Durante l'estate possono verificarsi temperature elevate all'interno.

Tieni tutte le parti piccole o i materiali di imballaggio fuori dalla portata di bambini e animali durante il montaggio. I componenti hanno bordi o sporgenze taglienti; fai attenzione durante il montaggio e l'uso quotidiano.

## Riciclaggio

**Imballaggi** - Gli imballaggi del prodotto sono costituiti da materiali riciclabili. Separare carta, plastica e metallo e smaltirli nei contenitori di riciclaggio appropriati.

Rimuovere tutte le etichette e i nastri adesivi prima di riciclare le scatole.

**Plastiche** - Le plastiche utilizzate nell'imballaggio o nel prodotto devono essere riciclate secondo le normative locali. Controllare i simboli di riciclaggio sulle plastiche per determinare la categoria di riciclaggio corretta.

**Metallo** - I componenti metallici del prodotto, come viti e staffe, possono essere riciclati. Verificare se esiste un punto di raccolta per i metalli nella propria zona.

**Elettronica** - Se il prodotto contiene componenti elettronici, questi devono essere smaltiti in punti di raccolta speciali per rifiuti elettronici (RAEE).

Le batterie utilizzate nel prodotto devono essere rimosse e riciclate separatamente nei punti di raccolta delle batterie.

**Vetro** - Se il prodotto contiene parti in vetro, smaltirle nei contenitori di riciclaggio del vetro.

Nota: Protezione ambientale e smaltimento I consumatori sono legalmente obbligati a smaltire correttamente i dispositivi elettronici, le lampade e le batterie alla fine del loro ciclo di vita. Questi possono essere restituiti gratuitamente presso i punti di raccolta pubblici o i rivenditori. L'eliminazione dei dati personali è responsabilità del consumatore. Le fonti di luce e le batterie che possono essere rimosse in sicurezza e non sono installate in modo permanente devono essere rimosse prima per lo smaltimento separato. La legislazione nazionale regola i dettagli dello smaltimento legale. Il simbolo del bidone della spazzatura barrato indica apparecchi elettrici e batterie che non devono essere smaltiti con i rifiuti domestici al termine del loro ciclo di vita. I simboli sotto il bidone indicano eventuali sostanze contenute (Piombo = Pb, Mercurio = Hg, Cadmio = Cd). Questa separazione è necessaria poiché le batterie e i dispositivi elettrici contengono sia risorse preziose che sostanze nocive per l'uomo e l'ambiente. Riciclando, raccogliendo e riutilizzando batterie e dispositivi elettrici adatti, contribuisce alla conservazione e alla protezione dell'ambiente e della salute umana.

## Misure di sicurezza

Conserva attentamente questo manuale, poiché sarà utile durante l'assemblaggio del tuo prodotto. Le seguenti istruzioni sono per la tua sicurezza. Leggile attentamente prima di iniziare il montaggio.

**ATTENZIONE!** Tutti i fissaggi a terra o a parete sono di tua esclusiva responsabilità.

Leggi tutte le istruzioni seguenti prima di iniziare l'installazione del tuo prodotto. La tua sicurezza dipende da questo.

### PRIMA DI INIZIARE L'INSTALLAZIONE

Controlla il contenuto dei pacchi ricevuti. Se durante questo controllo trovi che mancano parti o che sono difettose, non montare la struttura e contatta il nostro servizio clienti al numero +351 252 412 734 o invia una email a [info@nfermetures.com](mailto:info@nfermetures.com).

## Manutenzione e assistenza

Assicurati che gli oggetti conservati nel tuo capanno non siano troppo sporchi. Se hai bisogno di pulire il capanno, puoi usare panni morbidi e acqua pulita, se necessario.

Per garantire che la porta si apra e si chiuda senza problemi, controlla i binari della porta e rimuovi eventuali detriti, se necessario.

In caso di neve, il tetto deve essere pulito regolarmente per evitare che l'accumulo di neve danneggi le pareti. Durante forti nevicate, assicurati di poter tornare in sicurezza.

Questo capanno dovrebbe essere utilizzato solo per lo stoccaggio e in nessun caso come spazio abitabile.

Il tuo capanno deve essere installato su una superficie stabile e livellata (preferibilmente in cemento) per garantire una stabilità a lungo termine e una migliore resistenza alle intemperie. La posizione dovrebbe idealmente essere protetta dal vento, asciutta o dotata di un sistema che permetta un drenaggio efficiente dell'acqua piovana.

## Accessori forniti



# 1

**EN:** Fix the base plates to each pillar as shown below, with the holes facing outward.

**PT:** Fixe as sapatas em cada pilar conforme indicado abaixo, com os buracos virados para fora.

**ES:** Fije las zapatas en cada pilar como se muestra a continuación, con los agujeros hacia afuera.

**FR:** Fixez les platines à chaque pilier comme indiqué ci-dessous, avec les trous vers l'extérieur.

**DE:** Befestigen Sie die Fußplatten an jedem Pfosten wie unten gezeigt, mit den Löchern nach außen.

**IT:** Fissa le piastre di base su ogni pilastro come indicato qui sotto, con i fori rivolti verso l'esterno.

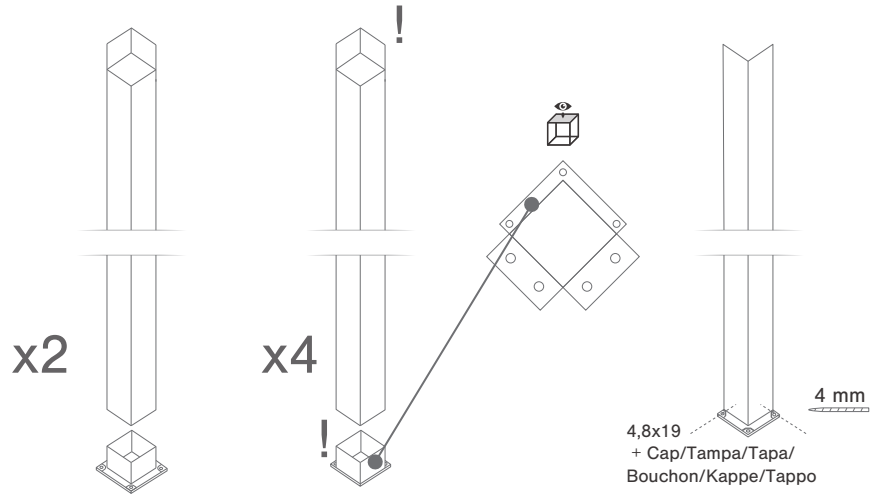

# 2

**EN:** Drill the rails with a 6mm bit, apply silicone, then screw with screws 4.8x13.

**PT:** Perfure os rails com uma broca de 6mm, aplique silicone e, em seguida, parafuse com parafusos 4,8x13.

**ES:** Perfore los rieles con una broca de 6mm, aplique silicona y luego atornille con tornillos 4,8x13.

**FR:** Percez les rails avec une mèche de 6mm, appliquez du silicone, puis vissez avec des vis 4,8x13.

**DE:** Bohren Sie die Schienen mit einem 6-mm-Bohrer, tragen Sie Silikon auf und verschrauben Sie sie dann mit Schrauben 4,8x13.

**IT:** Forare i binari con una punta da 6mm, applicare il silicone e poi avvitare con viti 4,8x13.

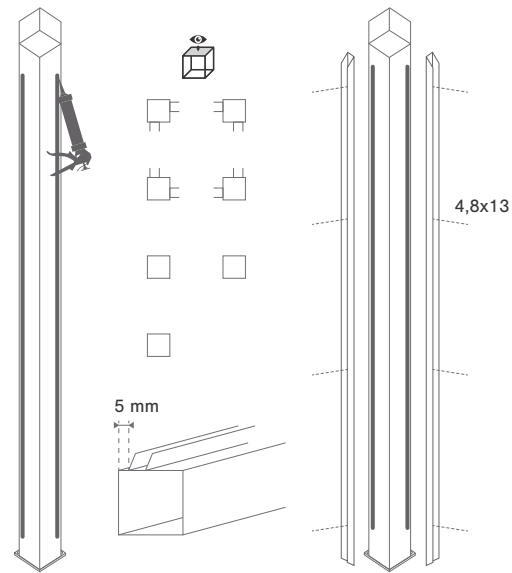

# 3

**EN:** Insert the brackets into the corner pillars in the presented order.

**PT:** Insira os esquadros nos pilares de canto na ordem apresentada.

**ES:** Inserte las escuadras en los pilares de esquina en el orden presentado.

**FR:** Insérez les équerres dans les piliers d'angle dans l'ordre présenté.

**DE:** Setzen Sie die Winkel in die Eckpfeiler in der angegebenen Reihenfolge ein.

**IT:** Inserire gli angolari nei pilastri d'angolo nell'ordine presentato.

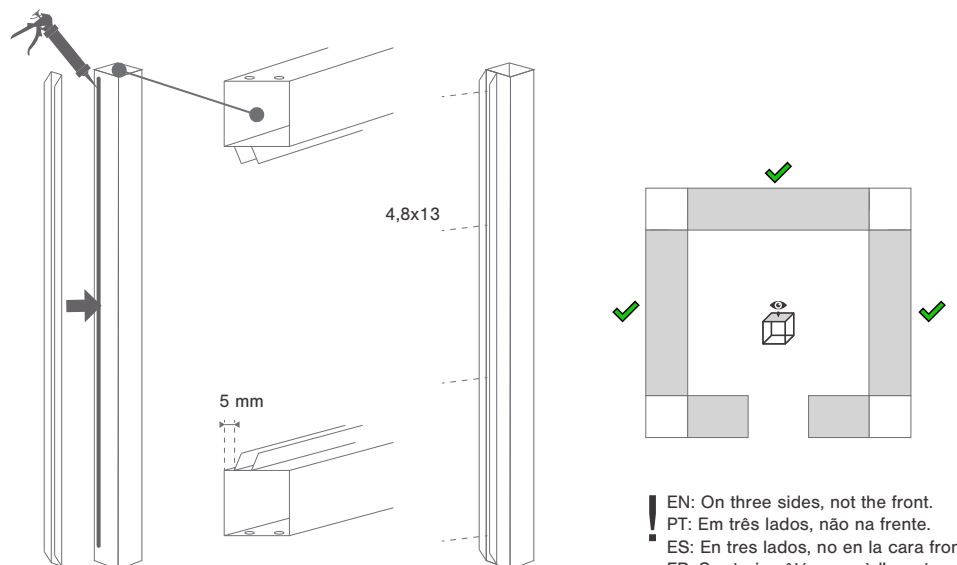

**!** EN: On three sides, not the front.  
 PT: Em três lados, não na frente.  
 ES: En tres lados, no en la cara frontal.  
 FR: Sur trois côtés, pas à l'avant.  
 DE: Auf drei Seiten, nicht vorne.  
 IT: Su tre lati, non davanti.

# 4

**EN:** Place the pillars and rails on the ground.

**PT:** Coloque os pilares e as calhas no chão.

**ES:** Coloque los pilares y los rieles en el suelo.

**FR:** Placez les piliers et les rails au sol.

**DE:** Platzieren Sie die Pfeiler und Schienen auf dem Boden.

**IT:** Posizionare i pilastri e i binari a terra.

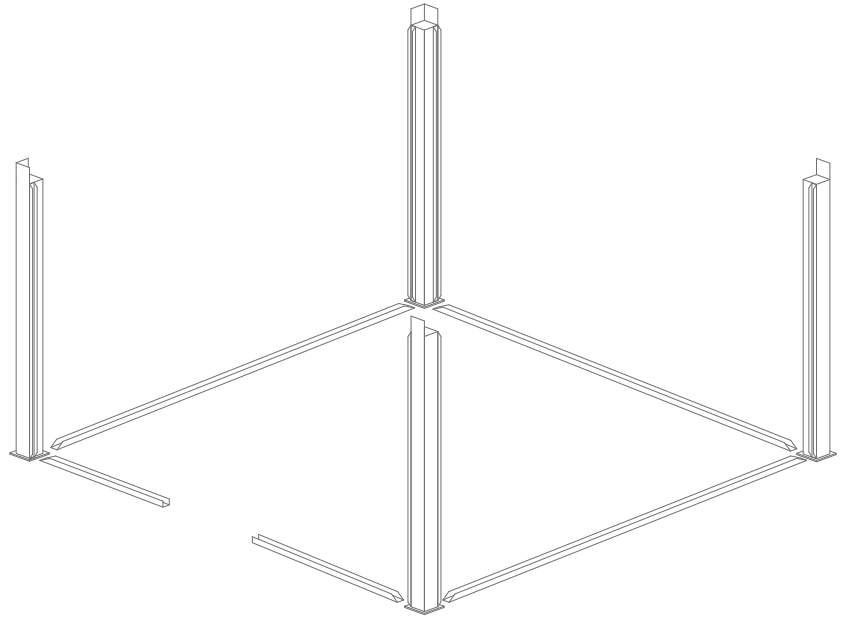

# 5

**EN:** Based on your space, apply silicone to the first rails on the ground while placing them in the chosen pillar. Then screw the rails to the ground.

**PT:** De acordo com o seu espaço, aplique silicone nas primeiras calhas no chão enquanto as coloca no pilar escolhido. Em seguida, aparafuse as calhas ao chão.

**ES:** Según su espacio, aplique silicona en los primeros rieles en el suelo mientras los coloca en el pilar elegido. Luego atornille los rieles al suelo.

**FR:** En fonction de votre espace, siliconer les premiers rails au sol tout en les plaçant dans le pilier choisi. Ensuite vissez les rails au sol.

**DE:** Abhängig von Ihrem Platz, die ersten Schienen am Boden mit Silikon versehen und in den gewählten Pfeiler einsetzen. Dann die Schienen am Boden festschrauben.

**IT:** In base al vostro spazio, applicare silicone sui primi binari a terra posizionandoli nel pilastro scelto. Quindi avvitare i binari a terra.

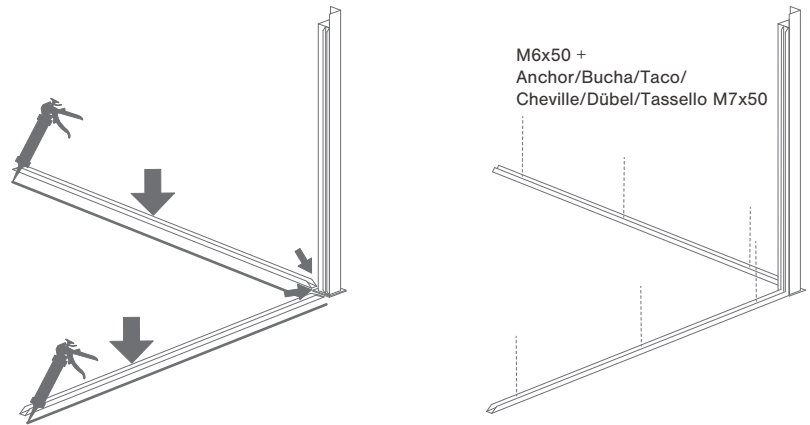

# 6

**EN:** Measure the façade panel and place shims at the ends to prevent the panel from touching the ground. (Do this for all panels)

**PT:** Meça o painel de fachada e coloque calços nas extremidades para evitar que o painel toque no chão. (Faça isso em todos os painéis)

**ES:** Mida el panel de fachada y coloque calzos en los extremos para evitar que el panel toque el suelo. (Hágalo en todos los paneles)

**FR:** Prenez les mesures du panneau de façade et placez des cales dans les extrémités afin que le panneau ne soit pas en contact avec le sol. (Faites-le sur tous les panneaux)

**DE:** Messen Sie das Fassadenpaneel und platzieren Sie Abstandshalter an den Enden, damit das Paneel den Boden nicht berührt. (Machen Sie dies für alle Paneele)

**IT:** Misurare il pannello di facciata e posizionare spessori alle estremità per evitare che il pannello tocchi il terreno. (Fatelo per tutti i pannelli)

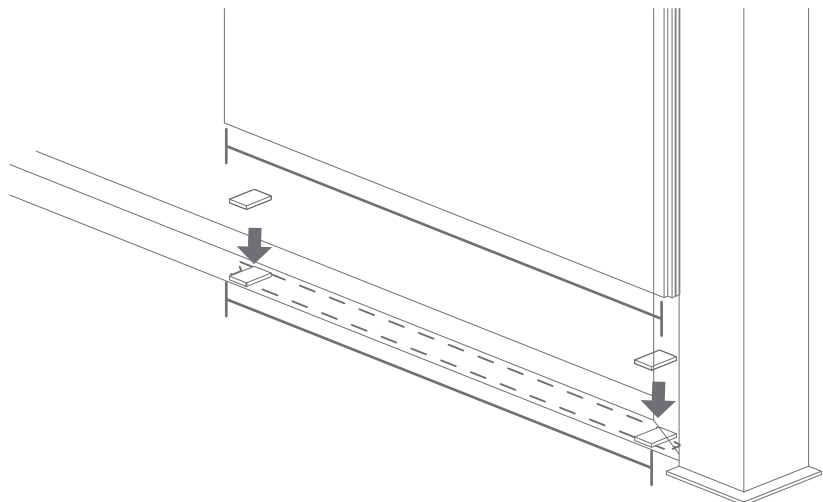

# 7

**EN:** Place the 1st insulated partition panel by fitting it into the pillar. Then place the 2nd panel.

**PT:** Coloque o 1º painel isolado de divisória encaixando-o no pilar. Em seguida, coloque o 2º painel.

**ES:** Coloque el 1º panel aislado de partición encajándolo en el pilar. Luego coloque el 2º panel.

**FR:** Placer le 1º panneau isolé cloison en l'emboîtant dans le pilier. Ensuite le 2º panneau.

**DE:** Setzen Sie das 1. isolierte Trennwandpaneel ein, indem Sie es in die Säule einfügen. Dann das 2. Paneel.

**IT:** Posizionare il 1º pannello isolato di divisione incastrandolo nel pilastro. Poi posizionare il 2º pannello.

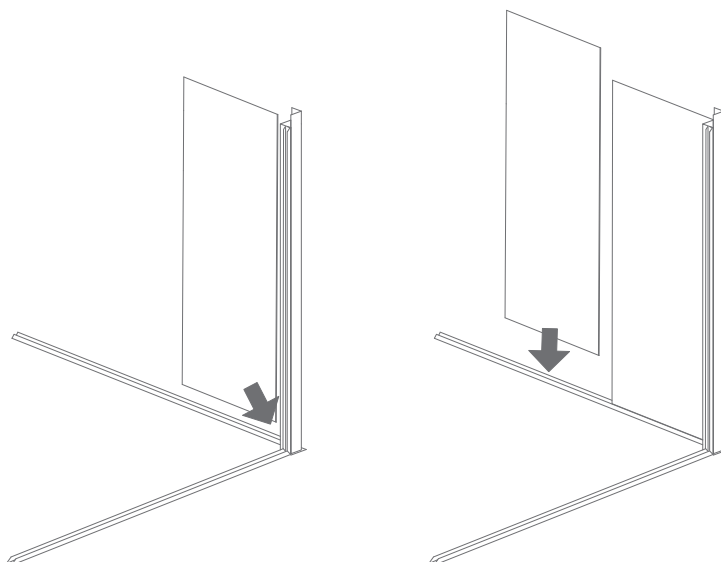

# 8

**EN:** Place the 3rd panels.

**PT:** Coloque o 3º painel.

**ES:** Coloque el 3º panel.

**FR:** Placez le 3º panneau.

**DE:** Setzen Sie das 3. Paneel ein.

**IT:** Posiziona il 3º pannello.

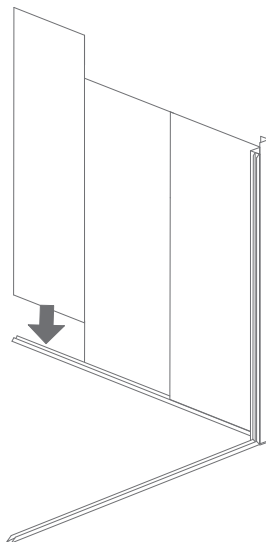

# 9

**EN:** Once the facade has its 3 sandwich panels, fit the 2nd pillar.

**PT:** Depois de a fachada ter os 3 painéis sandwich, encaixe o 2º pilar.

**ES:** Una vez que la fachada tenga sus 3 paneles sándwich, encaje el 2º pilar.

**FR:** Une fois que la façade ait ses 3 panneaux en sandwich, emboîtez le 2º pilier.

**DE:** Sobald die Fassade ihre 3 Sandwich-Paneele hat, setzen Sie den 2. Pfeiler ein.

**IT:** Una volta che la facciata ha i suoi 3 pannelli sandwich, inserisci il 2º pilastro.

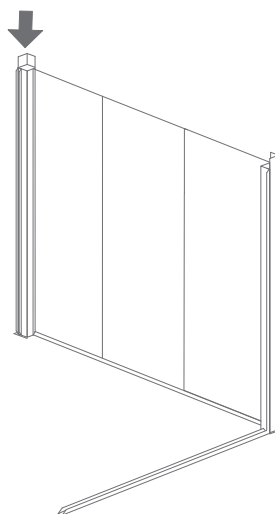

# 10

**EN:** Repeat from step 5.

**PT:** Repita a partir do passo 5.

**ES:** Repita desde el paso 5.

**FR:** Répétez depuis l'étape 5.

**DE:** Wiederholen Sie ab Schritt 5.

**IT:** Ripeti dal passaggio 5.

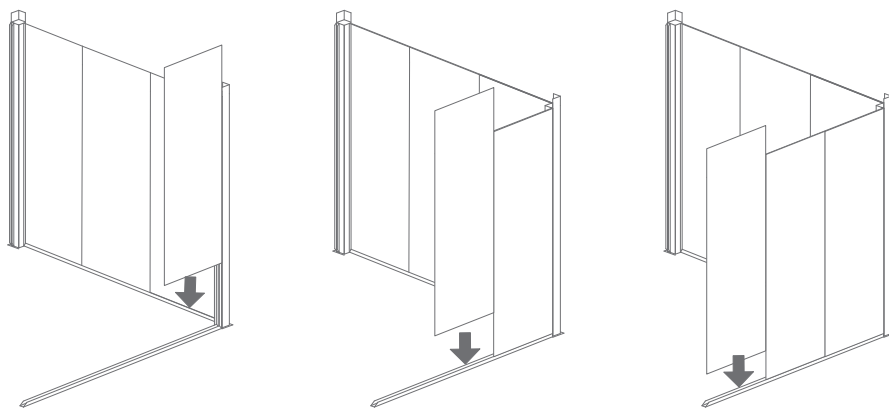

# 11

**EN:** Once the façade has its 3 panels in a sandwich, fit the 3rd pillar.

**PT:** Depois de a fachada ter os 3 painéis em sandwich, encaixe o 3º pilar.

**ES:** Una vez que la fachada tenga los 3 paneles en sándwich, encaje el 3º pilar.

**FR:** Une fois que la façade ait ses 3 panneaux en sandwich, emboîter le 3º pilier.

**DE:** Sobald die Fassade ihre 3 Paneele im Sandwich hat, setzen Sie den 3. Pfeiler ein.

**IT:** Una volta che la facciata avrà i suoi 3 pannelli a sandwich, inserire il 3° pilastro.

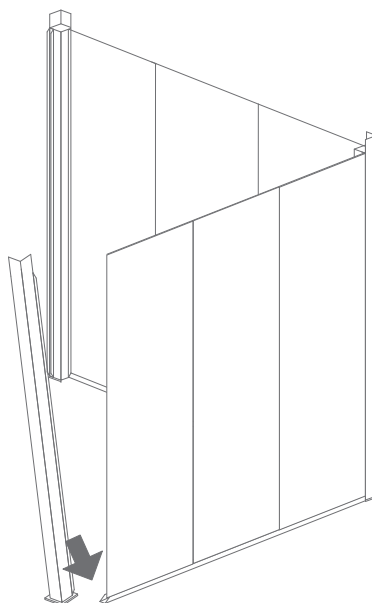

# 12

**EN:** Fit the gutter beam over the façade. Remove the screw and washer to place the gutter beam onto the pillar. Once placed, refix with the screw.

**PT:** Encaixe a viga da caleira por cima da fachada. Retire o parafuso e a rondela para colocar a viga da caleira no pilar. Depois de colocada, refixe com o parafuso.

**ES:** Encaje la viga de la canaleta sobre la fachada. Retire el tornillo y la arandela para colocar la viga de la canaleta en el pilar. Una vez colocada, vuelva a fijar con el tornillo.

**FR:** Emboîter la poutre gouttière par-dessus la façade. Retirez la vis et la rondelle pour placer la poutre gouttière au pilier. Une fois placée, refixer avec la vis.

**DE:** Setzen Sie den Regenrinnenbalken über die Fassade. Entfernen Sie die Schraube und die Unterlegscheibe, um den Regenrinnenbalken auf den Pfeiler zu setzen. Nach dem Platzieren, fixieren Sie ihn wieder mit der Schraube.

**IT:** Inserire la trave della gronda sopra la facciata. Rimuovere la vite e la rondella per posizionare la trave della gronda sul pilastro. Una volta posizionata, fissarla di nuovo con la vite.

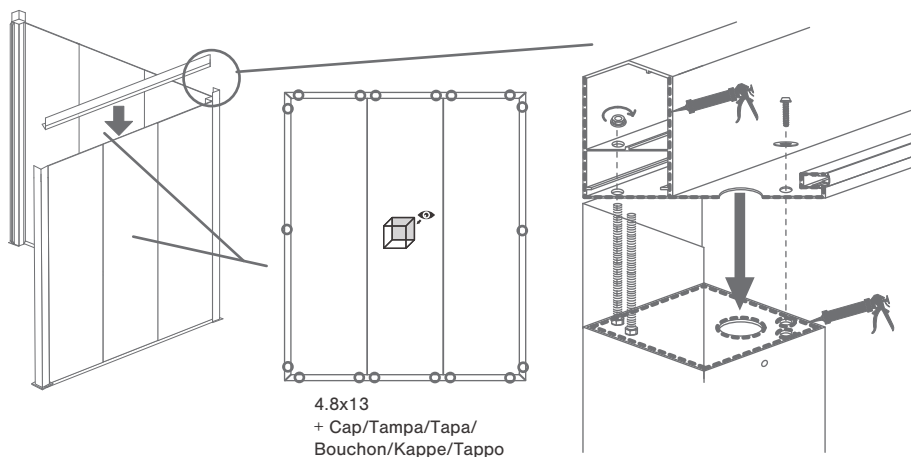

# 13

**EN:** Repeat from step 3.

**PT:** Repita a partir do passo 3.

**ES:** Repita desde el paso 3.

**FR:** Répéter depuis le 3.

**DE:** Wiederholen Sie ab Schritt 3.

**IT:** Ripetere dal punto 3.

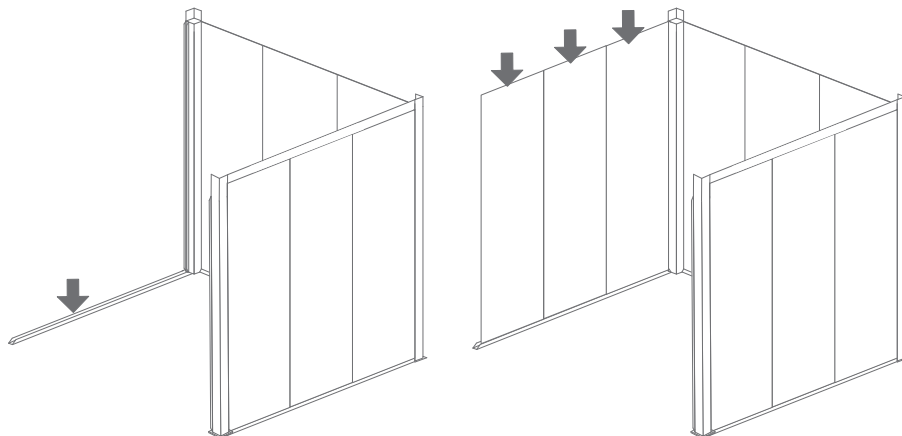

# 14

**EN:** Repeat from step 3. Once the facade has its 3 sandwich panels, fit the 4th pillar.

**PT:** Repita a partir do passo 3. Uma vez que a fachada tenha os 3 painéis em sanduíche, encaixe o 4º pilar.

**ES:** Repita desde el paso 3. Una vez que la fachada tenga sus 3 paneles en sándwich, encaje el 4º pilar.

**FR:** Répéter depuis le 3. Une fois que la façade ait ses 3 panneaux en sandwich, emboîter le 4º pilier.

**DE:** Wiederholen Sie ab Schritt 3. Sobald die Fassade ihre 3 Sandwichpaneele hat, setzen Sie den 4. Pfeiler ein.

**IT:** Ripetere dal punto 3. Una volta che la facciata ha i 3 pannelli sandwich, inserire il 4º pilastro.

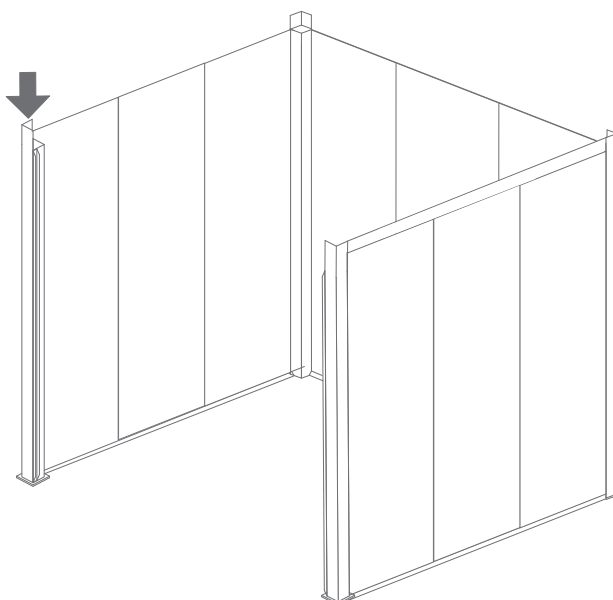

# 15

**EN:** Repeat from step 3.

**PT:** Repita a partir do passo 3.

**ES:** Repita desde el paso 3.

**FR:** Répéter depuis le 3.

**DE:** Wiederholen Sie ab Schritt 3.

**IT:** Ripetere dal punto 3.

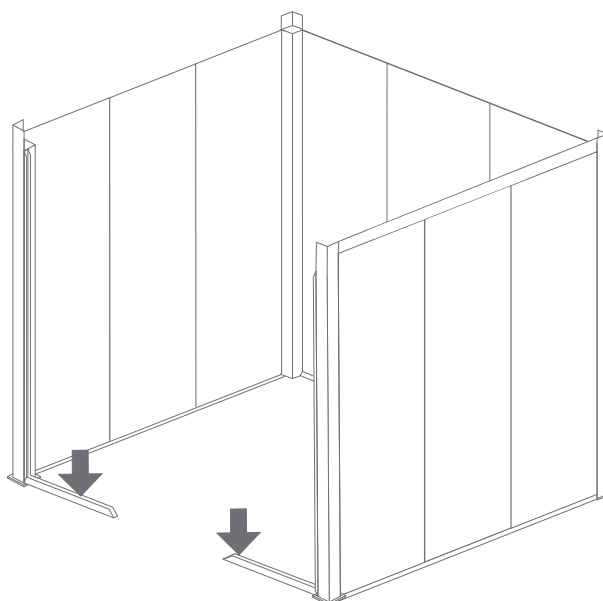

# 16

**EN:** Repeat from step 5. Place the door frame.

**PT:** Repetir desde o passo 5. Colocar o aro da porta.

**ES:** Repetir desde el paso 5. Colocar el marco de la puerta.

**FR:** Répéter depuis le 5. Placer le dormant de la porte.

**DE:** Wiederholen ab Schritt 5. Setzen Sie den Türrahmen ein.

**IT:** Ripetere dal passo 5. Posizionare il telaio della porta.

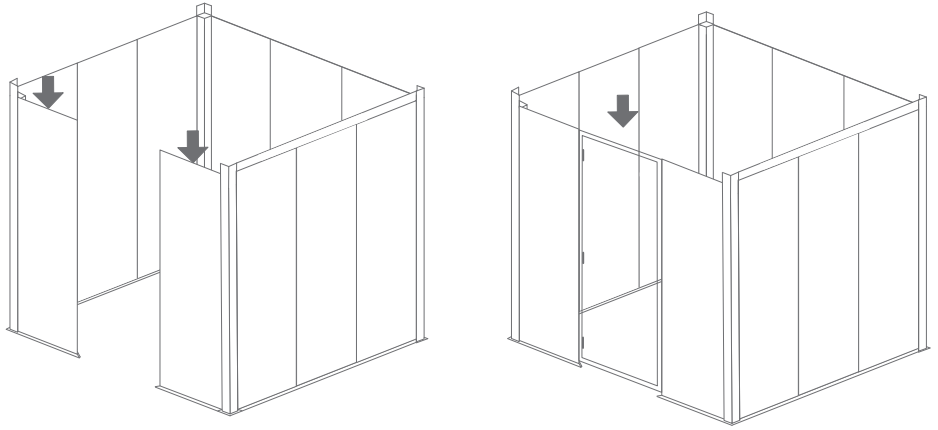

# 17

**EN:** Fix the two middle supports. Attention: the two supports should not be above the gutter (see image).

**PT:** Fixe os dois suportes do meio. Atenção: os dois suportes não devem estar acima da calreira (ver imagem).

**ES:** Fije los dos soportes centrales. Atención: los dos soportes no deben estar por encima de la canaleta (ver imagen).

**FR:** Fixez les deux supports du milieu. Attention : les deux supports ne doivent pas être au-dessus de la gouttière (voir image).

**DE:** Befestigen Sie die beiden mittleren Stützen. Achtung: Die beiden Stützen dürfen nicht über der Regenrinne sein (siehe Bild).

**IT:** Fissare i due supporti centrali. Attenzione: i due supporti non devono essere sopra la grondaia (vedi immagine).

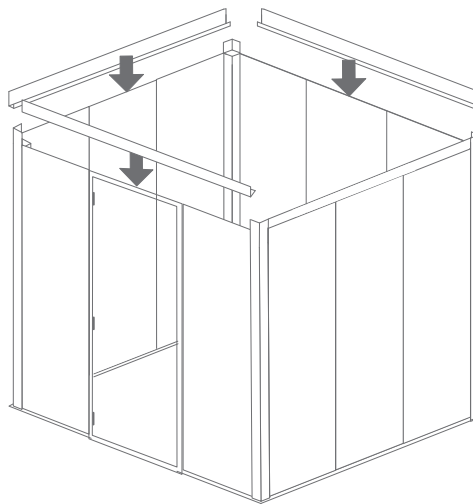

4.8x13  
+ Cap/Tampa/Tapa/  
Bouchon/Kappe/Tappo

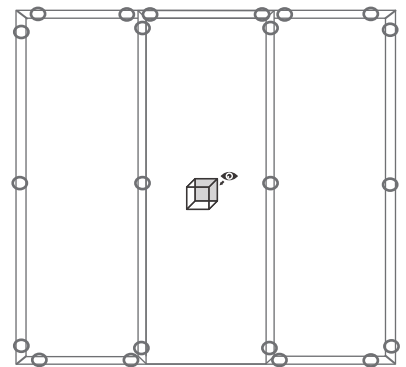

# 18

**EN:** Repeat steps 14, 19, and 20.

**PT:** Repetir os passos 14, 19 e 20.

**ES:** Repetir los pasos 14, 19 y 20.

**FR:** Répéter les étapes 14, 19 et 20.

**DE:** Wiederholen Sie die Schritte 14, 19 und 20.

**IT:** Ripetere i passi 14, 19 e 20.

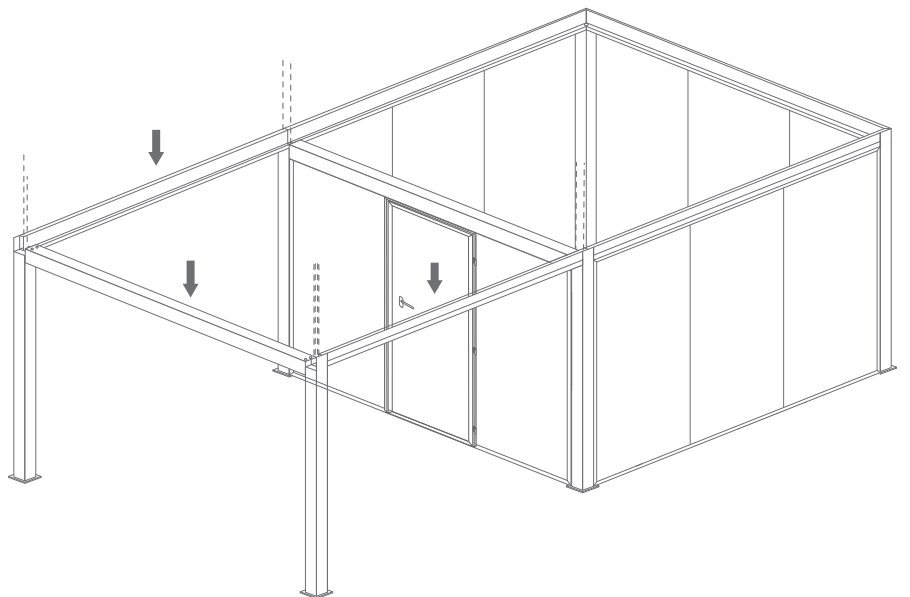

# 19

**EN:** Complete the structure with the remaining gutters. Lift and assemble the "Arc pillar" beam with the beam having the metallic end (M6x20 screw).

**PT:** Complete a estrutura com as calhas restantes. Levante e monte a travessa do "pilar Arc" com a travessa com a extremidade metálica (parafuso M6x20).

**ES:** Complete la estructura con las canaletas restantes. Levante y monte la travesa del "pilar Arc" con la travesa con el extremo metálico (Tornillo M6x20).

**FR:** Complétez la structure avec les gouttières restantes. Soulevez et assemblez la traverse du "pilier Arc" avec la traverse ayant l'embout métallique (Vis M6x20).

**DE:** Vervollständigen Sie die Struktur mit den verbleibenden Rinnen. Heben und montieren Sie den "Bogenpfeiler" Balken mit dem Balken, der das Metallende hat (Schraube M6x20).

**IT:** Completa la struttura con le grondaie rimanenti. Solleva e assembla la traversa del "pilastro Arc" con la traversa con l'estremità metallica (vite M6x20).

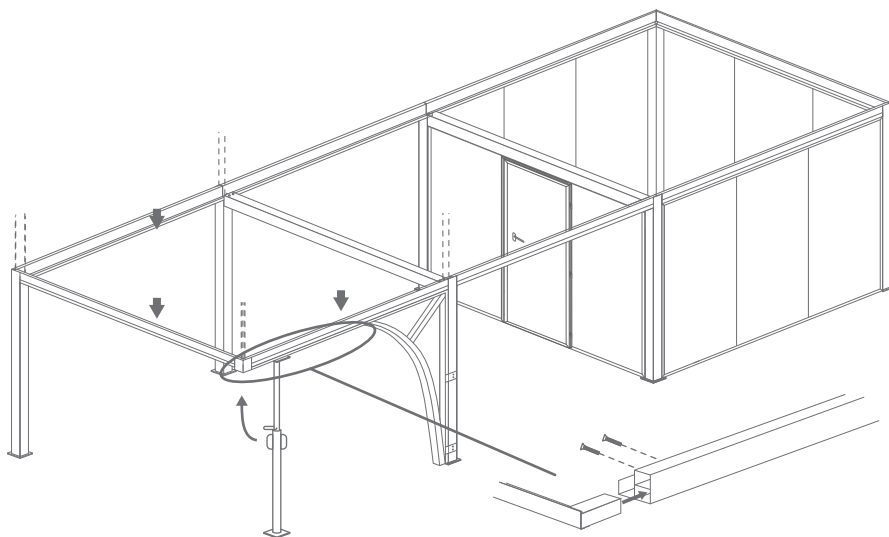

# 20

**EN:** Screw the "Arc pillar" under the crossbeam.

**PT:** Parafuse o "pilar Arc" sob a travessa.

**ES:** Atornille el "pilar Arc" debajo de la traviesa.

**FR:** Visser le "pilier Arc" sous la traverse.

**DE:** Schrauben Sie den "Arc-Säule" unter die Traverse.

**IT:** Avvitare il "pilastro Arc" sotto la traversa.

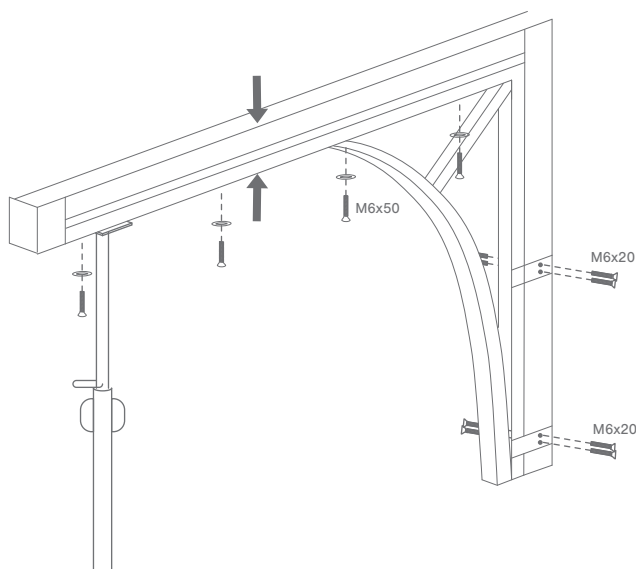

# 21

**EN:** Check if the angles are aligned and fix the posts to the ground (M8x80 Metal anchor).

**PT:** Verifique se os ângulos estão alinhados e fixe os montantes ao solo (Cheville metálica M8x80).

**ES:** Verifique si los ángulos están alineados y fije los postes al suelo (Anclaje metálico M8x80).

**FR:** Vérifier si les angles sont bien alignés et fixer les montants au sol (M8x80 Cheville métallique).

**DE:** Überprüfen Sie, ob die Winkel ausgerichtet sind, und fixieren Sie die Pfosten am Boden (M8x80 Metalldübel).

**IT:** Verifica che gli angoli siano allineati e fissa i montanti al suolo (Ancora metallica M8x80).

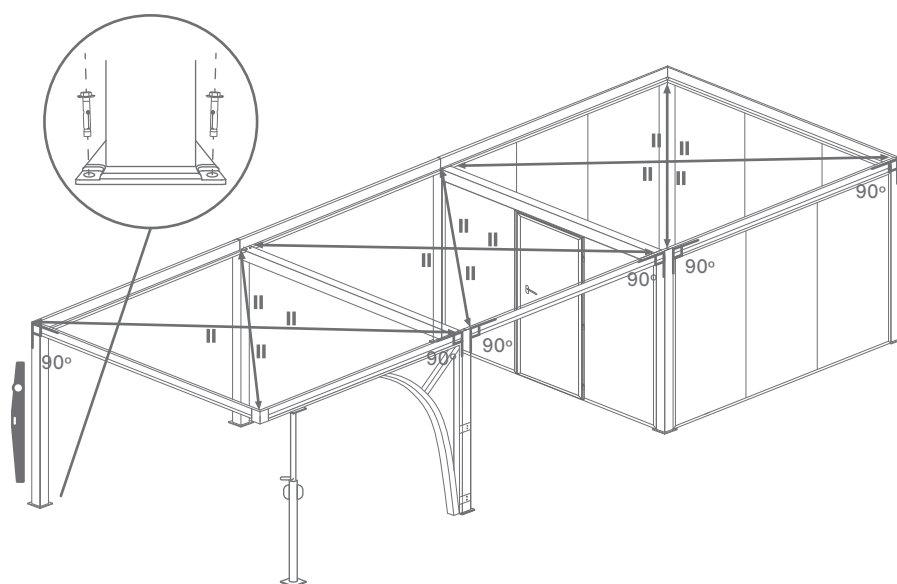

# 22

**EN:** Place the brackets on the structure of your pergola (M8x20 screws).

**PT:** Coloque as esquadras na estrutura da sua pérgola (Parafusos M8x20).

**ES:** Coloque las escuadras en la estructura de su pérgola (Tornillos M8x20).

**FR:** Placer les équerres sur la structure de votre pergola (Vis M8x20).

**DE:** Befestigen Sie die Eckwinkel an der Struktur Ihrer Pergola (M8x20 Schrauben).

**IT:** Posiziona le staffe sulla struttura della tua pergola (Viti M8x20).

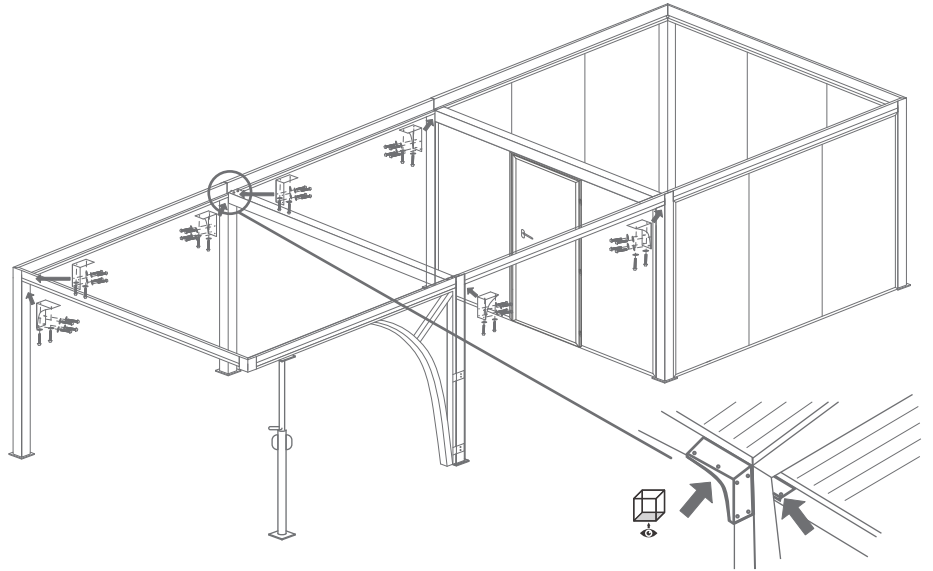

# 23

**EN:** Place the panels on the structure. Remove all protective plastics and apply compressible tape around the entire perimeter before installing the panels.

**PT:** Coloque os painéis na estrutura. Remova todos os plásticos de proteção e aplique fita compressível em todo o perímetro antes de instalar os painéis.

**ES:** Coloque los paneles en la estructura. Retire todos los plásticos de protección y aplique cinta comprimible en todo el perímetro antes de instalar los paneles.

**FR:** Placer les panneaux sur la structure. Enlevez tous les plastiques de protection et appliquez du comprimant sur tout le périmètre avant de poser les panneaux.

**DE:** Platzieren Sie die Paneele auf der Struktur. Entfernen Sie alle Schutzfolien und bringen Sie komprimierbares Band am gesamten Umfang an, bevor Sie die Paneele anbringen.

**IT:** Posizionare i pannelli sulla struttura. Rimuovere tutte le protezioni in plastica e applicare il nastro comprimibile su tutto il perimetro prima di installare i pannelli.

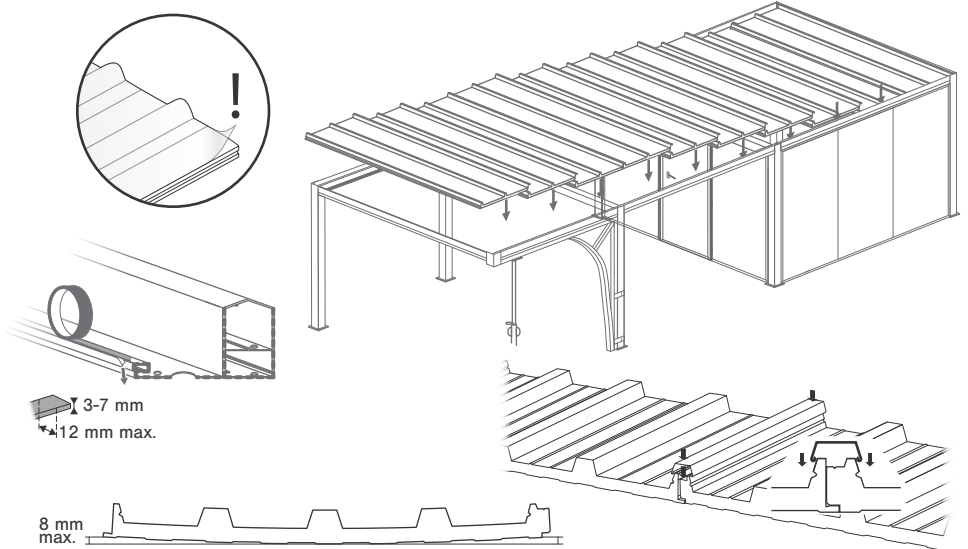

8 mm max.

**EN:** Panels may curve up to 8mm per side. Do not walk on them.

**PT:** Painéis podem curvar até 8mm por lado. Não caminhe sobre eles.

**ES:** Los paneles pueden curvarse hasta 8mm por lado. No camine sobre ellos.

**FR:** Les panneaux peuvent se courber jusqu'à 8mm par côté. Ne marchez pas dessus.

**DE:** Paneele können sich bis zu 8mm pro Seite biegen. Nicht darauf treten.

**IT:** I pannelli possono curvarsi fino a 8mm per lato. Non camminarci sopra.

# 24

**EN:** Screw the panels together according to the diagram.

**PT:** Parafuse os painéis entre si conforme o esquema.

**ES:** Atornille los paneles entre sí según el esquema.

**FR:** Visser les panneaux entre eux selon le schéma.

**DE:** Schrauben Sie die Paneele gemäß der Zeichnung zusammen.

**IT:** Avvitare i pannelli tra loro seguendo lo schema.

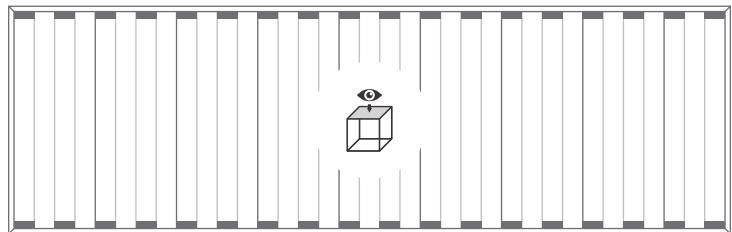

4,8x19

+ Cap/Tampa/Tapa/Bouchon/Kappe/Tappo

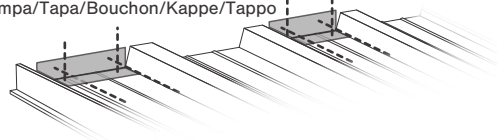

# 25

**EN:** Fix the 4 posts to the ground and insert the drainage pieces at the indicated locations.

**PT:** Fixe os 4 montantes ao chão e insira as peças de drenagem nos locais indicados.

**ES:** Fije los 4 montantes al suelo e inserte las piezas de drenaje en los lugares indicados.

**FR:** Fixez les 4 montants au sol et insérez les pièces de drainage aux endroits indiqués.

**DE:** Befestigen Sie die 4 Pfosten am Boden und setzen Sie die Entwässerungsteile an den angegebenen Stellen ein.

**IT:** Fissare i 4 montanti a terra e inserire i pezzi di drenaggio nei punti indicati.

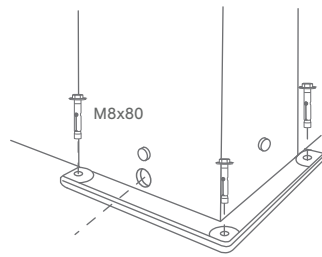
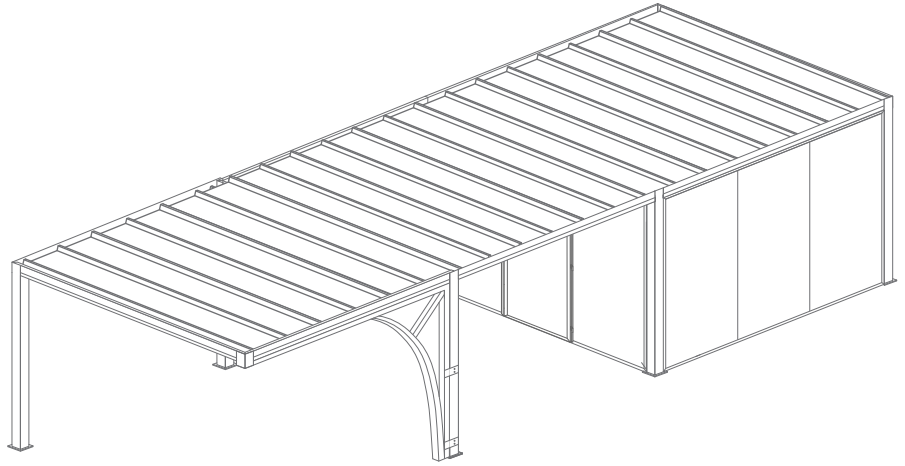

**ATTENTION:** Drill a hole in the posts for water drainage (mandatory),  $\varnothing$  30mm. All feet must be drilled.

**ATENÇÃO:** Faça um buraco nos pilares para a evacuação de água (obrigatório),  $\varnothing$  30mm. Todos os pés devem ser perfurados.

**ATENCIÓN:** Haga un agujero en los postes para el drenaje de agua (obligatorio),  $\varnothing$  30mm. Todos los pies deben ser perforados.

**ATTENTION:** Faire un trou dans les poteaux pour l'évacuation de l'eau (obligatoire),  $\varnothing$  30mm. Tous les pieds doivent être percés.

**ACHTUNG:** Bohren Sie ein Loch in die Pfosten für die Wasserableitung (obligatorisch),  $\varnothing$  30mm. Alle Füße müssen gebohrt werden.

**ATTENZIONE:** Fare un foro nei pali per il drenaggio dell'acqua (obbligatorio),  $\varnothing$  30mm. Tutti i piedi devono essere perforati.